



DE

ORIGINALBETRIEBSANLEITUNG

Elektrozaengerät

EN

INSTRUCTION MANUAL

Electric Fencer

FR

NOTICE D'UTILISATION

Électrificateur de clôture

ES

INSTRUCCIONES DE SERVICIO

Valla eléctrica

PT

MANUAL DE INSTRUÇÕES

Cerca Eléctrica

IT

ISTRUZIONI PER L'USO

Apparecchio per recinti elettrici

SK

NÁVOD NA OBSLUHU

pre napájacie zariadenie elektrickej ohradyohrady

DK

BRUGSANVISNING

El-hegnsapparat

NL

BEDIENINGSHANDLEIDING

Schrikdraadinstallatie

ranger AN3000

Type 10854

ranger AN5000

Type 10992

ranger AN7000

Type 10993



horizont

horizont group gmbh
Animal Care

Postfach 15 69
34483 Korbach

Homberger Weg 4-6
34497 Korbach
Germany

Telefon: +49 (0) 56 31 / 5 65 - 1 00
Telefax: +49 (0) 56 31 / 5 65 - 1 20

agrar@horizont.com
www.horizont.com



Originalbetriebsanleitung ranger AN3000 / AN5000 / AN7000

in Verbindung mit den Errichtungs- und Sicherheitshinweisen für Elektrozaungeräte SECURA ANIMAL oder SECURA SECURITY (www.horizont.com/securaanimal oder www.horizont.com/securasecurity)

MONTAGE UND ANSCHLUSS:

Das Gerät an einer möglichst feuchten Stelle aufstellen. Der Erdungsstab (Längsstab) muss an einer feuchten Stelle möglichst tief in den Boden eingeschlagen und mit einem korrosionsfesten Draht mit der Erdklemme (⊥) des Gerätes verbunden werden. Die Zaunleitung an die Klemme mit den Blitzzeichen (⚡) anschließen. Das Gerät ist nur bei ordnungsgemäßer Montage gegen Feuchtigkeit geschützt. Vor direkter Sonneneinstrahlung schützen. Gerät nicht auf dem Boden liegend betreiben. Gerät an einem nicht feuergefährdeten Ort aufstellen.

LED 1

INBETRIEBNAHME

mit optionaler 9V Trockenbatterie, 12V Akkumulator, 12V / 100 - 240V Netzadapter oder / und Solarpanel 12V / 20W:

Gerät mit Drucktaster (LED1) einschalten. Zum Ein-/Ausschalten den Taster für mehr als 2 Sekunden gedrückt halten. Nach 1 Sekunde beginnt ein Leuchtdiodentest (LED 2 - 9, von links nach rechts). Nach diesem Test erlöschten alle LEDs und nach 1 Sekunde hört man ein gleichmäßiges Ticken im Rhythmus der Impulse, das Gerät ist in Betrieb. Das Gerät gibt Impulse an den Zaun ab und die LED-Anzeigen DISPLAY (Batterie/Akku-, Zaunspannungs- und Argutectoranzeige) leuchten. Leuchten keine der LEDs auf (auch nicht die Status LED LED1), ist entweder die 9 Volt Batterie oder der 12Volt Akku leer, oder es liegt ein Defekt im Gerät oder dem 100-240 Volt Netzadapter vor.

9V

INBETRIEBNAHME MIT OPTIONALER 9 VOLT TROCKENBATTERIE:

(nur Alkaline Batterien ≥ 170Ah verwenden)

S.4 / FIG. 5

Gehäuse öffnen und 9 Volt Batterie einsetzen. Gerät an 9V Batterie anschließen (rot + / schwarz -), dabei auf richtige Polung achten. Gerät mit Drucktaster (LED1) einschalten (s.o.). Die Akkuanzeige (LED2) leuchtet:

Restkapazität				
	Blinklicht grün		15-100%	Batterie gut
	Blinklicht rot/grün		5-15%	Batterie schwach
	Blinklicht rot		5%	fast leer

Bitte beachten Sie, dass diese Werte in Abhängigkeit der Temperatur (Kapazität) und Messabweichungen (Spannung) schwanken können.

12V

INBETRIEBNAHME MIT OPTIONALEM 12 V AKKUMULATOR:

Aufgeladene Akkus bis 85 Ah in das Unterteil 84676 stellen, größere Akkus neben das Unterteil stellen (siehe Fig 4).

S.4 / FIG. 6

Gerät an 12V Akku anschließen (rot + / schwarz -), dabei auf saubere Polklemmen und richtige Polarität achten.

Gerät mit Drucktaster (LED1) einschalten (s.o.). Nach einigen Sekunden hört man ein gleichmäßiges Ticken, das Gerät ist in Betrieb. Bei falscher Polarität läuft das Gerät nicht an. Nur aufladbare 12V-Blei-Akkumulatoren verwenden, dabei aufladbare Akkus mit Entlüftung nur in gut belüfteten Räumen laden. Während des Ladevorgangs mit externem Ladegerät der 12V Blei-Batterie, die Batterie vom Gerät trennen.

Der Akku sollte vor und nach jedem Einsatz sowie bei längerer Lagerung (alle 2 Monate) aufgeladen werden und vom Gerät abgeklemmt sein.

Spätestens wenn der Akku zu 80 % entladen ist (nur noch 20% Ladekapazität) muss er nachgeladen werden, um eine Tiefenentladung zu verhindern. Die Akkuanzeige (LED2) leuchtet:

Restkapazität				
	Blinklicht grün		40-100%	Akku gut
	Blinklicht rot/grün		20-40%	Akku laden
	Blinklicht rot		0-20%	Akku zu schwach

Bitte beachten Sie, dass diese Werte in Abhängigkeit der Temperatur (Kapazität) und Messabweichungen (Spannung) schwanken können.

230V



S.4 / FIG. 5

INBETRIEBNAHME 230 V ODER 100 - 120 V MIT OPTIONALEN NETZADAPTER

Verwenden Sie für den Betrieb im 230V oder 100 - 120V Netz ausschließlich den Netzadapter 47PSU0010FEU/UK/US, wie es auf der Zwischenplatte im Gerät angegeben ist! Schalten Sie das Gerät ein. Nach einigen Sekunden hört man ein gleichmäßiges Ticken, das Gerät ist in Betrieb. Die Akkuanzeige leuchtet hier als Funktionsanzeige mindestens rot rhythmisch auf.

Mit dem Netzadapter 47PSU0010FEU/UK/US kann ein angeschlossener 12V Akku im Parallelbetrieb leicht geladen werden. Bei Ausfall der 230V-Versorgung wird das Gerät aus dem Akku gespeist. Beim Betrieb mit dem Netzadapter die 9V Trockenbatterie abklemmen.

solar

S.4 / FIG. 5

INBETRIEBNAHME MIT SOLARPANEL:

Optionales 20Watt Solarpanel (Art. Nr.: 140641) mit dem Halteblech (Art. NR.: 14462) an dem Gerät befestigen. Das Gerät verfügt über einen eingebauten Solarladeregler. Kabel durch die Kabeleinführung auf der Geräterückseite in das Gehäuse führen und im Gehäusedeckel anschließen. Dabei auf richtige Polarität achten. Der störungsfreie Solarbetrieb ist nur in Verbindung mit einer 9Volt Batterie oder einem 12Volt Akku möglich! Das Gerät mit dem Solarpanel in Richtung Süden ausrichten. Im Solarbetrieb die Akkuanzeige nur bei Tagesanbruch (ohne Sonnenlicht) kontrollieren.

LED 1

BEDIENUNG:

Die CONTROL LED hinter dem Taster (LED1) leuchtet, wenn das Gerät störungsfrei läuft. Leuchtet die LED rot, liegt eine Störung vor. Störungsursachen können sein:

- Akkuspannung schwach, Abhilfe: Akku laden
- Batteriespannung schwach, Abhilfe: Ersatzbatterie bereit halten, Batterie tauschen
- Zaunspannung zu niedrig, Abhilfe: Potentiometer auf höheren Wert stellen, MODE: NORMAL wählen
- ARGUTECTOR Wert zu niedrig, Abhilfe: Zaun von Ableitungen (Bewuchs, Kurzschlüsse, etc.) befreien
- Bei Störungen in der Impulsfolge: Gerät für ca. 30 Sekunden abschalten, wenn nötig Service (siehe unten) aufsuchen (Das Gerät hat einen Impulsabstand von ca. 1,5 (normal) oder 2 (langsam) Sekunden. Beträgt der Abstand weniger als 1 Sekunde, muss das Gerät umgehend repariert werden.)
- Zur Störungssuche die Anzeige des Displays aktivieren:

LED 1

Mit dem Drucktaster (LED1) kann die Anzeige des Displays aktiviert werden. Weiter kann mit dem Drucktaster (LED1) einer der 6 Modi eingestellt werden. Durch einen kurzen Tastendruck wird der aktuell eingestellte Modus angezeigt. Durch jeden weiteren Tastendruck können alle Modi einzeln angewählt werden. Der zuletzt angewählte Modus bleibt nach Verlassen des Menüs eingestellt. Nach 5 Sekunden zeigt das Gerät wieder die Akku-, Zaunspannungs- und Argutectorwerte an.

LED 2

Die Akkuanzeige (LED 2) gibt Auskunft über die Akku- oder Batteriespannung. Ist die Ladespannung des Solarpanels/Netzadapter größer als die Spannung des Akkus/der Batterie, leuchtet die Solaranzeige im grünen Dauerlicht: das Solarpanel lädt den 12V Akku, aber nicht die 9V Batterie.



Die Zaunspannungs- und Argutectoranzeige zeigt beide Werte im Wechsel an.

Die 6 LEDs zeigen die Zaunausgangsspannung in 1.000 Volt Stufen an. Die Anzeige baut sich von links auf. Zur Hütesicherheit sollten min. 3 LEDs (3.000 Volt) aufleuchten, anderenfalls ist die Spannung zu gering. Mögliche Ursachen:

- Mit Zaun: Energie über MODE und POWER-Regler zu gering eingestellt, starker Bewuchs am Zaun, schlechte Isolatoren, Kurzschluss an Metallpfählen oder Zaun zu lang
- Ohne Zaun: Gerät ist defekt, siehe Service









Die 6 LEDs zeigen die Zaunisolationsüber die Argutectoranzeige in 6 Stufen an. Die Anzeige baut sich von rechts auf. Leuchten alle 6 LEDs auf, ist die Zaunisolationsüber die Argutectoranzeige gut und zur Aufrechterhaltung der Hütesicherheit wird wenig Energie benötigt. Je geringer die Anzahl der aufleuchtenden LEDs ist, desto schlechter ist die Zaunisolationsüber die Argutectoranzeige. Es wird eine erhöhte Energie benötigt, um den Zaun hütesicher zu halten.

POWER

Mit dem POWER-Regler kann die Ausgangsenergie zwischen 50% und 100% der Maximalenergie eingestellt werden. Während der Einstellung zeigen die LEDs der Zaunspannungsanzeige den aktuell eingestellten Wert an. So zeigt z.B. eine leuchtende LED eine Ausgangsenergie von 50%, 3 leuchtende LEDs eine Ausgangsenergie von 70% und 6 leuchtende LEDs eine Ausgangsenergie von 100% an. Nach 2 Sekunden verlöscht diese Anzeige und die zuletzt eingestellte Ausgangsenergie wird übernommen.

Folgende Modi können gewählt werden:

- 1 Normal 1**

 Normale Impulsfolge (1,5 Sekunden). Die maximale Ausgangsenergie kann erreicht werden. Die Stromspar-schaltung regelt automatisch. Über den POWER-Regler kann die max. Ausgangsenergie von 100% bis 50% des Maximalwertes gewählt werden. Eine höhere, als die eingestellte Ausgangsenergie wird in dem Modus „Normal“ zusammen mit dem POWER-Regler nicht ausgegeben.
- 2 SMART 2**

 Normale Impulsfolge (1,5 Sekunden). Regelung über APN*
- 3 DAY MODE 3**

 Normale Impulsfolge (1,5 Sekunden) am Tag, langsame Impulsfolge (2,0 Sekunden) in der Nacht. Regelung über APN*
- 4 NIGHT MODE 4**

 Langsame Impulsfolge (2,0 Sekunden) am Tag, normale Impulsfolge (1,5 Sekunden) in der Nacht. Regelung über APN*
- 5 SLOW MODE 5**

 Langsame Impulsfolge (2,0 Sekunden) am Tag und in der Nacht. Regelung über APN*
- 6 NIGHT-ONLY MODE 6**

 Keine Impulsabgabe am Tag, normale Impulsfolge (1,5 Sekunden) in der Nacht. Regelung über APN*

* **APN (Automatic Power Niveau):** Die Ausgangsenergie des Gerätes wird zunächst auf die Werte des POWER-Reglers eingestellt (50%, 60%, 70%, ...) und die tatsächlich anliegende Zaunspannung laufend gemessen. Liegt die Ausgangsspannung unter 5.000V oder fällt sie unter diesen Wert, regelt das Gerät die Ausgangsenergie schrittweise weiter hoch, bis die Ausgangsspannung über 5.000V liegt oder die Maximalenergie des Gerätes (100%) erreicht ist. Um die Hütessicherheit mit möglichst geringem Energiebedarf sicherzustellen, kann die Ausgangsleistung auch automatisch heruntergeregelt werden, wenn die Zaunspannung über der Mindest-Hütesspannung von 5.000V und dem über den POWER-Regler eingestellten Wert liegt. Damit wird garantiert, dass die Ausgangsenergie nie unter den Wert des POWER-Reglers sinken kann. Über diese intelligente Regelung ist sichergestellt, dass die eingestellte oder die Mindest-Hütesspannung am Gerät in Höhe von 5.000 V immer aufrechtgehalten wird während gleichzeitig der Energiebedarf des Gerätes optimiert wird.

Beim ersten Einschalten des Gerätes ist das Gerät im Modus „Normal“. Wird das Gerät ausgeschaltet (bis zu 7 Tage), oder der Akku gewechselt, läuft das Gerät im letzten eingestellten Modus wieder an.

ERDUNG:

Eine gute Erdung des Zaunes ist äußerst wichtig für den einwandfreien Betrieb und die optimale Leistung des Gerätes, deshalb soll die Erdung an einer möglichst feuchten und bewachsenen Stelle vorgenommen werden. 2 Erdstäbe (1m lang) einsetzen. Bei trockenem Boden und langem Zaun sollte ein zusätzlicher Erdleiter mit Zwischenerdnern (alle 50m) am Zaun entlang verlegt werden

ÜBERPRÜFUNG DER ERDUNG:

In ca. 50m Entfernung vom Weidezaungerät mit einem in den Boden geschlagenen Metallstab gegen den Weidezaundraht (kein Kunststoff) einen Kurzschluss verursachen. Das Weidezaungerät sollte nun nur noch maximal 1 LED (feuchter Boden) bzw. maximal 2 LEDs (trockener Boden) zum Aufleuchten bringen, im anderen Fall ist die Anzahl und / oder Länge der Erdpfähle zu erhöhen.

Störung:

Alle Spannungsquellen abklemmen. Nach 20 Sek. Spannungsquellen wieder anklemmen. Das Gerät läuft nach „Ein“-Tastung mit der letzten Einstellung an.



SERVICE:

Reparaturen dürfen nur von qualifizierten Personen durchgeführt werden. Es sind nur die vom Hersteller vorgeschriebenen Ersatzbauteile zu verwenden.

en

OPERATING INSTRUCTIONS ranger AN3000 / AN5000 / AN7000

in connection with safety hints SECURA ANIMAL or SECURA SECURITY
 (www.horizont.com/securaanimal or www.horizont.com/securasecurity)

ASSEMBLY AND CONNECTION:

Set the device up in as moist a location as possible. The earthing stake (longitudinal rod) must be hammered as deep as possible into the ground in a moist place and connected to the device's earth terminal (⚡) by a corrosion-proof wire. Connect the fence cable to the terminal with the lightning symbol (⚡). The device is only protected against moisture if it is properly assembled. Shield the device from direct solar irradiation. Do not operate the device when it is lying on the floor. Set the device up in a location where there is no fire hazard.



COMMISSIONING with optional 9 V battery, 12 V rechargeable battery, 12 V / 100 - 240 V mains adapter or/and solar panel 12 V / 20 W:

Switch on the device with the push-button (LED1). Keep the button pressed for longer than 2 seconds to switch on/off. A LED test (LEDs 2 - 9, from left to right) starts after 1 second. After this test, all LEDs go out and after 1 second you will hear a regular ticking in the rhythm of the pulses; the device is in operation. The device transmits pulses to the fence and the LED indicators DISPLAY (battery/rechargeable battery, fence voltage and Argutector indicator) light up. If none of the LEDs light up (not even the status LED LED1), either the 9 V battery or the 12 V rechargeable battery is depleted or the device or the 100-240 V mains adapter is defective.







COMMISSIONING WITH OPTIONAL 9 V BATTERY:

(Only use 170 Ah alkaline batteries)

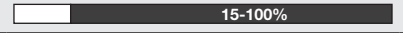
S.4 / FIG. 5

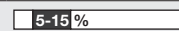
Open the housing and insert the 9 V battery. Connect the device to the 9 V battery (red + / black -), ensure correct polarity. Switch on the device with the push-button (LED1) (see above). The rechargeable battery indicator (LED2) lights up:

		residual capacity			
	flashing light	green		15-100%	good
	flashing light	red/green		5-15%	too low
	flashing light	red		5%	almost empty

Please note that the values can fluctuate depending on the temperature (capacity) and measurement deviations (voltage).







COMMISSIONING WITH OPTIONAL 12 V RECHARGEABLE BATTERY:

Charged accumulators up to 85Ah should be placed in the bottom part 84676. Bigger sized accumulators should be placed beside the energiser (P.3 / Fig. 4b). Connect the device to the 12V rechargeable battery (red + / black -), ensure clean pole terminals and correct polarity. Switch on the device with the push-button (LED1) (see above). After a few seconds, you will hear a regular ticking; the device is in operation. The device will not start if the polarity is reversed. Only use rechargeable 12 V lead batteries; only recharge rechargeable batteries with ventilation in well-aired rooms. Disconnect the battery from the device when recharging the 12 V lead battery with an external charger.

The rechargeable battery should be recharged before and after every use as well as during longer periods of storage (every 2 months) and to be disconnected.

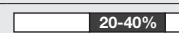
The rechargeable battery must be recharged at the latest when it has discharged 80 % (only 20% charge capacity left) to prevent complete discharge. The rechargeable battery indicator (LED2) lights up:

		residual capacity			
	flashing light	green		40-100%	good 12 V battery
	flashing light	red/green		20-40%	charge the battery
	flashing light	red		0-20%	battery too low

Please note that the values can fluctuate depending on the temperature (capacity) and measurement deviations (voltage).



COMMISSIONING 230 V OR 100 - 120 V WITH OPTIONAL MAINS ADAPTER

 For operation on the 230 V or 100 - 120 V mains, use only the mains adapter 47PSU0010FEU/UK/US as specified on the intermediate plate in the device! Switch the device on. After a few seconds, you will hear a regular ticking; the device is in operation. The rechargeable battery indicator lights here at least red at intervals as a function indicator.



With the mains adapter 47PSU0010FEU/UK/US a connected 12 V rechargeable battery can be charged easily parallel to operation. The device is supplied by the rechargeable battery if the 230 V supply fails. Disconnect the 9 V dry battery when operating with the mains adapter.



COMMISSIONING WITH SOLAR PANEL:

Fix optional 20 W solar panel (Art. No.: 140641) with the retaining plate (Art. No.: 14462) to the device. The device has a built-on solar charge regulator. Feed the cable into the housing through the cable inlet on the back of the device and connect in the housing lid. Make sure that the polarity is correct. Trouble-free solar operation is only possible in connection with a 9 V battery or a 12 V rechargeable battery! Align the device with solar panel so that it is facing South. Only check the rechargeable battery indicator in solar operation at dawn (without sunlight).



OPERATION:

The CONTROL LED behind the button (LED1) lights up when the device is working trouble-free. If the LED lights red, there is a fault. Faults can be caused by:

- Rechargeable battery voltage weak, remedy: Recharge the battery
- Battery voltage weak, remedy: Keep a spare battery ready, change the battery
- Fence voltage too low, remedy: Set the potentiometer to a higher value, MODE: Select NORMAL
- ARGUTECTOR value too low, remedy: Free fence from leakage currents (plants, short-circuits, etc.)
- In case of interferences in the pulse sequence: Switch off the device for about 30 seconds, contact Service (see below) if necessary (The device has a pulse interval of approx. 1.5 (normal) or 2 (slow) seconds. The device must be repaired immediately if the interval is less than 1 second.)
- Activate the display indicators for troubleshooting:



The display indicators can be activated with the push-button (LED1). One of the 6 modes can also be set with the push-button (LED1). The currently set mode is displayed by pressing the button briefly. All modes can then be selected one by one by continuing to press the button. The mode selected last remains set after exiting the menu. The device shows the rechargeable battery, fence voltage and Argutector values again after 5 seconds.



The rechargeable battery indicator (LED 2) provides information about the rechargeable battery or battery voltage. If the charging voltage of the solar panel/main adapter is greater than the voltage of the rechargeable battery/ battery, the solar indicator lights steadily in green: The solar panel charges the 12 V rechargeable battery but not the 9V battery.



The fence voltage and Argutector indicator shows both values alternately.

The 6 LEDs indicate the fence output voltage in 1,000 V steps. The display builds up from the left. For minding security at least 3 LEDs (3,000) should light up otherwise the voltage is too low. Possible causes:

- With fence: Energy set too low with MODE and POWER regulator, heavy plant growth on the fence, poor insulators, short-circuit on metal posts or fence too long
- Without fence: Device is defective, see Service

The 6 LEDs indicate the fence insulation by the Argutector display in 6 stages. The display builds up from the right. If all 6 LEDs light up, the fence insulation is good and little energy is required to maintain minding security. The less number of LEDs are alight, the poorer the fence insulation due to leakage currents (plant growth, branches fallen onto the fence system, short-circuit, poor earthing). Increased energy is required to keep the fence secure.



The output energy can be set between 50% and 100% of maximum energy with the POWER regulator. The LEDs of the fence voltage display show the currently set value during the setting. For example, one lit LED indicates an output energy of 50%, 3 lit LEDs an output energy of 70% and 6 lit LEDs an output energy of 100%. After 2 seconds this display switches off the last set output energy is retained.

The following modes can be selected:



Normal 1

Normal pulse sequence (1.5 seconds) The maximum output energy can be achieved. The economy circuit regulates automatically. The max. output energy of 100% to 50% of the maximum value can be selected with the POWER regulator. A higher output energy than set is not output in the „Normal“ mode together with the POWER regulator.



SMART 2

Normal pulse sequence (1.5 seconds) Regulation by APN*



DAY MODE 3

Normal pulse sequence (1.5 seconds) by day, slow pulse sequence (2.0 seconds) at night Regulation by APN*



NIGHT MODE 4

Slow pulse sequence (2.0 seconds) by day, normal pulse sequence (1.5 seconds) at night Regulation by APN*



SLOW MODE 5

Slow pulse sequence (2.0 seconds) by day and at night Regulation by APN*



NIGHT-ONLY MODE 6

No pulse transmission by day, normal pulse sequence (1.5 seconds) at night Regulation by APN*

*** APN (Automatic Power Niveau):** The output energy of the device is set initially to the values of the POWER regulator (50%, 60%, 70%, etc.) and the actual fence voltage is measured continuously. If the output voltage is below 5,000 V or drops below this value, the device gradually increases the output energy until the output voltage is above 5,000 V or the maximum energy of the device (100%) is reached. In order to ensure the minding security with the lowest possible energy requirement, the output power can also be turned down automatically when the fence voltage is above the minimum minding voltage of 5,000 V and the value set by the POWER regulator. This guarantees that the output energy can never drop below the value of the POWER regulator. This intelligent regulation ensures that the set voltage or minimum minding voltage on the device of 5,000 V is always maintained at the same time as optimizing the device's energy requirement.

The device is in the „Normal“ mode the first time that it is switched on. If the device is switched off (up to 7 days) or the rechargeable battery is changed, the device starts back up in the last set mode.

EARTHING:

Good earthing of the fence is extremely important for trouble-free operation and optimum performance of the device, therefore it should be earthed in a moist and overgrown place if possible. Drive in 2 earth stakes (1 m long). If the ground is dry and the fence is long, an additional earth conductor with intermediate earths (every 50 m) should be laid along the fence.

CHECKING THE EARTHING:

Provoke a short-circuit by driving a metal rod into the ground against the pasture fence wire (not plastic) about 50 m away from the pasture fence device. The pasture fence device should now only light up maximum 1 LED (moist ground) or maximum 2 LEDs (dry ground), otherwise the number and/or length of the earth stakes should be increased.

MALFUNCTION:

Disconnect all voltage sources. After 20 sec. connect the voltage sources again. The energiser will go on with the last known adjustment after pushed „ON“.



SERVICE:

Repairs may only be done by qualified persons. Only the spare parts prescribed by the manufacturer may be used.

MODE D'EMPLOI ranger AN3000 / AN5000 / AN7000

en relation avec les conseils de sécurité SECURA ANIMAL ou SECURA SECURITY
(www.horizont.com/securaanimal ou www.horizont.com/securasecurity)

MONTAGE ET RACCORDEMENT:

Installer l'appareil dans un endroit humide si possible. La tige de mise à terre (tige longue) doit être enfoncée dans le sol le plus profondément possible à un endroit humide et reliée avec un fil résistant à la corrosion à la borne de mise à terre (⏏) de l'appareil. Raccorder le câble de la clôture à la borne marquée d'un symbole (⚡). L'appareil n'est protégé contre l'humidité que lorsqu'il est monté correctement. Ne pas exposer au rayonnement direct du soleil. Ne pas exploiter l'appareil posé sur le sol. Ne pas installer l'appareil dans un endroit à risque d'incendie.

LED 1

MISE EN SERVICE

avec pile 9 V en option, accumulateur 12 V, adaptateur secteur 12 V / 100 - 240 V ou / et panneau solaire 12 V / 20 W:

Mette l'appareil en marche avec bouton-pression (LED1) Pour allumer/éteindre, maintenir la touche enfoncée plus de 2 secondes. Après 1 seconde, un test de diodes lumineuses commence (LED 2-9, de gauche à droite). Après ce test, toutes les LED s'éteignent et après 1 seconde, on entend un tic-tac régulier dans le rythme des impulsions, l'appareil

est en service. L'appareil envoie des impulsions à la clôture et les affichages LED DISPLAY (pile/affichage accu, tension de clôture et Argutector) s'allument 5 minutes. Si aucune des LED ne s'allume (le statut LED LED1 non plus), soit la pile 9 V soit l'accu 12 V est vide ou bien il y a un défaut dans l'appareil ou dans l'adaptateur secteur 100-240 V.





9V

MISE EN SERVICE AVEC LA PILE 9 V EN OPTION:

(n'utiliser que des piles alcalines 170 Ah)

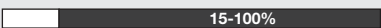
S.4 / FIG. 5

Ouvrir le boîtier et mettre en place la pile 9 V. Brancher l'appareil sur la pile 9 V (rouge + / noir -) et veiller à la bonne polarité. Mettre l'appareil en marche avec bouton-pression (LED1), cf. ci-dessus. L'affichage accu (LED2) s'allume:

		capacité résiduelle		
	Voyant lumineux clignotant vert		15-100%	Batterie chargée
	Voyant lumineux clignotant rouge/vert		5-15%	Batterie lu
	Voyant lumineux clignotant rouge		5%	fragile Batterie

Noter : ces valeurs peuvent varier en fonction de la température (capacité) et des écarts de mesure (tension).





12V

MISE EN SERVICE AVEC L'ACCUMULATEUR 12V EN OPTION:

Charged accumulators up to 85Ah should be placed in the bottom part 84676. Bigger sized accumulators should be placed beside the energiser (P.3 / Fig. 4b). Brancher l'appareil sur l'accu 12V (rouge + / noir -) et veiller à ce que les bornes soient propres et que la polarité soit correcte. Mettre l'appareil en marche avec touche-pression (LED1), cf. ci-dessus. Après quelques secondes, on entend un tic-tac régulier, l'appareil est en marche. En cas d'erreur de polarité, l'appareil ne démarre pas. N'utiliser que des piles plomb 12V rechargeables, ne charger les piles rechargeables avec ventilation que dans des locaux bien aérés. Pendant la charge avec un chargeur externe de piles plomb 12V, séparer la pile de l'appareil.

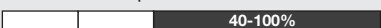
Avant et après chaque utilisation ainsi qu'en cas de stockage prolongé (tous les 2 mois), il faut charger l'accu and to be disconnected.

Au plus tard, lorsque l'accu est déchargé à 80% (20% de capacité de charge seulement), il faut le recharger pour éviter une décharge profonde. L'affichage accu (LED2) s'allume:

		capacité résiduelle		
	Voyant lumineux clignotant vert		40-100%	chargée
	Voyant lumineux clignotant rouge/vert		20-40%	en charge
	Voyant lumineux clignotant rouge		0-20%	trop faible

Noter : ces valeurs peuvent varier en fonction de la température (capacité) et des écarts de mesure (tension).

230V



S.4 / FIG. 5

MISE EN SERVICE 230 V OU 100 - 120 V AVEC ADAPTATEUR SECTEUR

⏏ Pour l'utilisation en réseau 230V ou 100-120V, utiliser exclusivement l'adaptateur secteur 47PSU0010FEU/UK/US, comme indiqué sur la plaque intermédiaire dans l'appareil ! Mettre l'appareil en marche. Après quelques secondes, on entend un tic-tac régulier, l'appareil est en marche. L'affichage accu s'allume ici comme affichage de fonction au moins rouge de façon rythmique.

Les adaptateurs réseau 47PSU0010FEU/UK/US permettent de charger facilement un accu 12V en mode parallèle. En cas de panne de l'alimentation 230V, l'appareil peut être alimenté par l'accu. Lors de l'utilisation avec l'adaptateur secteur, déconnecter la batterie sèche 9V.

solar

S.4 / FIG. 5

MISE EN SERVICE AVEC PANNEAU SOLAIRE:

En option : panneau solaire 20W (n° art. 140641) avec la tôle de support (n° art. 14462) fixer à l'appareil. L'appareil dispose d'un régulateur de charge solaire intégré. Passer le câble dans le boîtier par l'orifice de câble à la face arrière et raccorder dans le couvercle du boîtier. Veiller à la bonne polarité. Un fonctionnement au solaire sans problème n'est possible qu'avec une batterie 9V ou un accu 12V ! Orienter l'appareil avec le panneau solaire vers le sud. En mode solaire, contrôler l'affichage accu uniquement à l'aube (sans rayonnement du soleil).

LED 1

UTILISATION:

La CONTROLLED se trouvant derrière la touche (LED1) est allumée lorsque l'appareil fonctionne parfaitement. Si la LED passe au rouge, il y a un défaut. Les causes du défaut peuvent être:

- Tension de l'accu faible, remède : Charger l'accu
- Tension de la batterie faible, remède : Recourir à la batterie de rechange, remplacer la batterie
- Tension de la clôture trop faible, remède : Régler le potentiomètre à une valeur plus élevée, MODE : Sélectionner NORMAL
- Valeur ARGUTECTOR trop faible, remède : Dégager la clôture des dérivations (végétation, court-circuit, etc.)
- En cas de dysfonctionnement de la séquence d'impulsions : Mettre l'appareil hors service env. 30 secondes, si nécessaire, consulter le SAV (cf. ci-dessous). L'appareil a un intervalle d'impulsion d'env. 1,5 (normal) ou 2 (lent) secondes. Si l'intervalle est inférieur à 1 seconde, il faut réparer immédiatement l'appareil.
- Pour rechercher le défaut, activer l'affichage de l'écran:

LED 1

Cet affichage peut être activé via le bouton-poussoir (LED1). De plus, le bouton-poussoir (LED1) permet de régler 6 modes. Une brève pression sur le bouton fait apparaître le mode actuellement réglé. Chaque nouvelle pression sur la touche permet de sélectionner les modes. Après avoir quitté le menu, le mode sélectionné en dernier reste. Après 5 secondes, l'appareil indique de nouveau les valeurs d'accu, de tension de clôture et d'Argutector.

LED 2

L'affichage d'accu (LED2) fournit des informations sur la tension d'accu ou de batterie. Lorsque la tension de charge du panneau solaire/adaptateur secteur est supérieure à la tension de l'accu/la batterie, l'affichage solaire passe en vert permanent: le panneau solaire charge l'accu 12V mais pas la batterie 9V.



L'affichage de tension de clôture et de l'Argutector indique les deux valeurs alternativement.

Les 6 LED indiquent la tension de sortie de la clôture par étape de 1.000 volts. L'affichage apparaît en commençant par la gauche. Pour l'efficacité de la clôture, au moins 3 LED (3.000V) doivent s'allumer sinon la tension est trop faible. Causes possibles :

- Avec clôture: Le réglage de l'énergie via le régulateur MODE ou POWER est trop faible, forte végétation à la clôture, mauvais isolateurs, court-circuit aux poteaux métalliques ou clôture trop longue.
- Sans clôture : l'appareil est défectueux, voir SAV



Les 6 LED indiquent l'isolation de la clôture via l'affichage Argutector à 6 niveaux. L'affichage apparaît en commençant par la droite. Si les 6 LED sont allumées, la clôture est bien isolée et pour en assurer la sécurité, il ne faut que peu d'énergie. Moins le nombre de LED allumée est faible, moins la clôture est isolée en raison de dérivations (végétation, chute de branches sur la clôture, court-circuit, mauvaise mise à la terre). Une énergie plus importante est nécessaire pour assurer l'efficacité de la clôture.

POWER

Le régulateur POWER permet de régler l'énergie de sortie entre 50% et 100% de l'énergie maximale. Pendant le réglage, les LED de l'affichage de tension de clôture indiquent la valeur actuelle. P.ex., une LED allumée indique une énergie de sortie de 50%, 3 LED allumées une énergie de sortie de 70% et 6 LED allumées une énergie de 100%. Cet affichage s'éteint après 2 secondes et l'énergie de sortie paramétrée en dernier est appliquée.

Les modes suivants peuvent être sélectionnés:

1
Normal

Normal 1

Séquence d'impulsions normale (1,5 seconde). L'énergie de sortie maximale peut être atteinte. La commutation économie d'énergie se règle automatiquement. Le régulateur POWER permet de sélectionner l'énergie de sortie max. de 100% à 50% de la valeur maximale. Avec le régulateur POWER, l'énergie de sortie ne dépassera pas celle qui est réglée au mode « normal ».

2
SMART

SMART 2

Séquence d'impulsions normale (1,5 seconde). Réglage via APN*

3

DAY MODE 3

Séquence d'impulsions normale (1,5 seconde) le jour, séquence d'impulsions lente (2,0 secondes) la nuit. Réglage via APN*

4

NIGHT MODE 4

Séquence d'impulsions lente (2,0 secondes) le jour, séquence d'impulsions normale (1,5 seconde) la nuit. Réglage via APN*

5

SLOW MODE 5

Séquence d'impulsions lente (2,0 secondes) le jour et la nuit réglage via APN*

6

NIGHT-ONLY MODE 6

Pas d'impulsions le jour, séquence d'impulsions normale (1,5 seconde) la nuit. Réglage via APN*

* **APN (Automatic Power Niveau)** L'énergie de sortie de l'appareil est d'abord réglée sur les valeurs du régulateur POWER (50%, 60%, 70%, ...) et la tension de clôture réelle est mesurée en permanence. Si la tension de sortie est inférieure à 5.000 V ou qu'elle tombe sous cette valeur, l'appareil augmente l'énergie de sortie progressivement jusqu'à ce que la tension de sortie dépasse 5.000V ou que l'énergie maximale de l'appareil (100%) soit atteinte. Pour assurer l'efficacité de la clôture avec le moins d'énergie possible, la puissance de sortie peut également s'abaisser automatiquement dès que la tension de clôture dépasse 5.000V de la tension d'efficacité de clôture et qu'elle dépasse celle réglée via le régulateur POWER. On garantit ainsi que l'énergie de sortie ne tombe jamais sous la valeur du régulateur POWER. Ce réglage intelligent permet de maintenir la tension de l'efficacité de la clôture réglée ou minimale à l'appareil à un niveau de 5.000V pendant qu'en même temps, les besoins en énergie de l'appareil sont optimisés.

Lors de la première mise en marche de l'appareil, celui-ci est en mode « normal ». Lorsque l'appareil est éteint (max. 7 jours) ou que l'accu a été remplacé, l'appareil redémarre au mode dernièrement réglé.

MISE A TERRE:

Une bonne mise à terre est extrêmement importante afin d'assurer un fonctionnement irréprochable et la puissance optimale de l'appareil. Il faut donc installer la mise à terre à un endroit humide et couvert de végétation, si possible. Utiliser 2 tiges de mise à terre (longueur 1m) En cas de sol sec et de longue clôture, poser une ligne de terre supplémentaire avec prises de terre intermédiaires (tous les 50 m) le long de la clôture.

CONTROLE DE LA MISE A TERRE:

Provoquer un court-circuit à une distance d'env. 50m de l'appareil de clôture avec une tige métallique plantée dans le sol et appliquée sur le fil d'acier de la clôture (pas de plastique). L'appareil de clôture ne doit plus allumer que max. 1 LED (sol humide) ou max. 2 LED (sol sec). Sinon, augmenter le nombre et/ou la longueur des piquets.

MALFUNCTION:

Disconnect all voltage sources. After 20 sec. connect the voltage sources again. The energiser will go on with the last known adjustment after pushed „ON“.



SAV:

Seul un personnel qualifié peut procéder aux réparations. N'utiliser que les pièces de rechange prescrites par le fabricant.

pt

Manual de instruções para a cerca eléctrica ranger AN3000 / AN5000 / AN7000

em combinação com as indicações de implementação e de segurança para cercas eléctricas SECURA ANIMAL ou SECURA SECURITY (www.horizont.com/securaanimal ou www.horizont.com/securasecurity)

MONTAGEM E LIGAÇÃO:

Instalar o aparelho, de preferência, num local húmido. A haste de terra (haste longitudinal) deve ser cravada o mais fundo possível no solo, num local húmido, e ligada ao terminal de terra (⊥) do aparelho com um arame resistente à corrosão. Ligar os terminadores ao terminal com o símbolo de um relâmpago (⚡). O aparelho estará protegido contra a humidade apenas se for montado corretamente. Proteger da radiação solar direta. Não operar o aparelho estando o mesmo pousado no chão. Instalar o aparelho num local que não apresente risco de incêndio.

LED 1

COLOCAR EM FUNCIONAMENTO

com pilha opcional de 9 V acumulador de 12 V / adaptador de corrente AC de 100 - 240 V ou/ e painel solar de 12 V / 20 W:

Ligar o aparelho com o botão de pressão (LED1). Para ligar/desligar, manter o botão pressionado por mais de 2 segundos. Um segundo depois tem início o teste de LED (LED 2 - 9, da esquerda para a direita). Depois deste teste, todos os LED se apagam e ouve-se um „tique-taque“ regular no ritmo dos impulsos, o aparelho está em funcionamento. O aparelho envia um impulso para a vedação e os indicadores LED DISPLAY (indicador de bateria, indicação de tensão na vedação e Argutector) acendem. Se nenhum dos LED (nem o LED1 de estado) se acender ou se a bateria de 12 Volts ou pilha de 9 volts estiverem vazias, há um defeito no aparelho ou no adaptador de AC de 100-240 Volts.

9V

COLOCAR EM FUNCIONAMENTO COM PILHA OPCIONAL DE 9 VOLT:

(utilize apenas pilhas alcalinas de 170 Ah)

S.4 / FIG. 5

Abrir a caixa e inserir a pilha de 9 Volt. Ligar o aparelho à pilha de 9V (vermelho + / preto) e prestar atenção à polaridade correta. Ligar o aparelho com o botão de pressão (LED1) (veja acima). O indicador de bateria (LED2) acende:

		capacidade residual		
	Luz a piscar verde		15-100%	Bom nível
	Luz a piscar vermelho/verde		5-15%	fraca
	Luz a piscar vermelho		5%	quase vazio

Tenha em atenção que estes valores podem variar dependendo da temperatura (capacidade) e desvios de medição (tensão).

12V

COLOCAR EM FUNCIONAMENTO COM A BATERIA OPCIONAL DE 12VOLTS:

Colocar baterias carregadas até 85 Ah na parte inferior 84676, baterias maiores ao lado da parte inferior (ver Fig 4). Ligar o aparelho à bateria de 12V (vermelho + / preto -), tendo em atenção os terminais limpos e a polaridade correta. Ligar o aparelho com o botão de pressão (LED1) (veja acima). Após alguns segundos ouve-se um „tique-taque“ regular: o aparelho está a funcionar. Em caso de polaridade incorreta o aparelho não arranca. Utilizar apenas baterias de chumbo de 12V recarregáveis e carregar as baterias apenas em locais bem ventilados. Durante o carregamento da bateria de chumbo de 12 V com um carregador externo, separar a bateria do aparelho.

A bateria deve ser carregada antes e após cada utilização, bem como durante o armazenamento a longo prazo (a cada 2 meses) and to be disconnected.

O mais tardar quando a bateria estiver descarregada a 80 % (apenas com 20% de capacidade de carga), esta deve ser recarregada, para evitar uma descarga profunda. O indicador de bateria (LED2) acende:

		capacidade residual		
	Luz a piscar verde		40-100%	Bom nível
	Luz a piscar vermelho/verde		20-40%	fraca
	Luz a piscar vermelho		0-20%	quase vazio

tenha em atenção que estes valores podem variar dependendo da temperatura (capacidade) e desvios de medição (tensão).

**COLOCAR EM FUNCIONAMENTO 230 V OU 100 - 120 V COM ADAPTADOR DE REDE OPCIONAL**

 Para o funcionamento em 230 V ou em rede AC 100 - 120 V utilize apenas o adaptador de rede 47PSU0010FEU/Reino Unido/EUA, como é indicado na placa do aparelho! Ligue o aparelho. Após alguns segundos ouve-se um „tique-taque“ regular: o aparelho está a funcionar. No indicador da bateria acende-se pelo menos uma luz vermelha que pisca ritmicamente como indicador de funcionamento.



Com o adaptador de rede AC-47PSU0010FEU/UK/EUA é possível carregar facilmente uma bateria de 12 V em funcionamento paralelo. Em caso de falha da alimentação de 230 V o aparelho é alimentado a partir da bateria. Desligar a pilha seca de 9V aquando do funcionamento com o adaptador de rede.

**COLOCAR EM FUNCIONAMENTO COM PAINEL SOLAR:**

Fixar o painel solar de 20Watts opcional (art.º N.º: 140641) com a chapa de suporte (art.º N.º: 14462) ao aparelho. O aparelho tem um controlador de carga solar incorporado. Introduzir o cabo na caixa, através da entrada de cabos na parte de trás do aparelho, e ligar na tampa da caixa. Prestar atenção à polaridade correta. O funcionamento com energia solar é possível apenas em combinação com uma pilha de 9 Volts ou uma bateria de 12 Volts! Alinhar o aparelho com o painel solar em direção ao sul. No modo solar, verificar o indicador de bateria apenas ao amanhecer (sem luz solar).

**OPERAÇÃO:**

O LED CONTROL atrás do botão (LED1) acende quando o aparelho está a funcionar sem problemas. Se o LED estiver vermelho, há uma falha. As causas das falhas podem ser:

- Tensão da bateria demasiado baixa. Solução: carregar a bateria.
- Tensão da pilha demasiado baixa, Solução: disponibilizar pilhas de substituição, substituir a pilha
- Tensão da vedação demasiado baixa, Solução: configurar o potenciômetro para o valor mais alto, selecionar o MODO: NORMAL
- Valor do ARGUTECTOR demasiado baixo. Solução: isentar a vedação de descargas (vegetação, curto-circuitos, etc.)
- Em caso de falhas na sequência de impulsos: desligar o aparelho durante cerca de 30 segundos, se necessário contactar (ver abaixo) a Assistência. (O dispositivo tem um intervalo entre impulsos de cerca de 1,5 (normal) ou 2 (lento) segundos. Se o espaçamento for inferior a 1 segundo, o aparelho deve ser imediatamente reparado.)
- Ativar o indicador do visor para a localização de avarias:



O indicador do visor pode ser ativado com o botão de pressão (LED1). Além disso, é possível ajustar um dos 6 modos com o botão de pressão (LED1). Com uma breve pressão na tecla é exibido o modo atualmente selecionado. Premindo novamente a tecla podem ser selecionados individualmente todos os modos. O último modo selecionado permanece definido depois de sair do menu. Depois de 5 segundos, o aparelho mostra novamente os valores da bateria, da tensão da vedação e do Argutector.



O indicador de bateria (LED 2) fornece informações sobre a tensão da bateria ou da pilha. Se a tensão de carga do painel solar/adaptador rede for superior à tensão da bateria/pilha, o indicador solar mostra uma luz verde constante: o painel solar carrega a bateria de 12V, mas não a pilha de 9V.



O indicador da tensão da vedação e do Argutector mostra ambos os valores alternadamente. Os 6 LED mostram a tensão de saída da vedação em intervalos de 1000 Volt. O indicador lê-se a partir da esquerda. Para a condutância de corrente devem acender no mínimo 3 LED (3000 volts), caso contrário, a tensão é muito baixa. Causas possíveis:

- Com vedação: energia com um ajuste demasiado baixo através dos reguladores MODE e POWER, forte vegetação na vedação, isoladores fracos, curto-circuito em estacas de metal ou vedação muito longa
- Sem vedação: aparelho com defeito, contactar a Assistência



Os 6 LED indicam o isolamento da vedação através do indicador Argutector em 6 níveis. O indicador lê-se a partir da direita. Se os 6 LED acendem, o isolamento da vedação é bom e é necessária pouca energia para manter a condutância da corrente. Quanto menor o número de LED acesos, pior é o isolamento da vedação por descargas (vegetação, queda de ramos sobre a vedação, curto-circuito, má ligação à terra). É necessário um aumento de energia para manter a condutância da corrente na vedação.



Com o regulador POWER é possível ajustar a energia de saída entre 50% e 100% da energia máxima. Durante o ajuste, os LED do indicador de tensão da vedação indicam o valor atualmente ajustado. Por exemplo, um LED aceso indica uma potência de 50%, três LED acesos uma energia de saída de 70% e 6 LED acesos 100% da energia de saída. Após 2 segundos, este indicador apaga-se e a última energia de saída ajustada é assumida.

Os seguintes modos podem ser selecionados:**Normal**

Sequência de impulsos normal (1,5 segundos). A energia máxima de saída pode ser alcançada. O circuito de poupança de energia é regulado automaticamente. Através do regulador POWER é possível selecionar a energia máxima de saída, entre 100% e 50% do valor máximo. Uma energia superior à energia de saída ajustada não é emitida no modo “Normal” juntamente com o regulador POWER.

**SMART**

SMART 2
Sequência de impulsos normal (1,5 segundos). Regulação através de APN*.

**DAY MODE 3**

Sequência de impulsos normal (1,5 segundos) durante o dia, sequência de impulsos lenta (2,0 segundos) durante a noite. Regulação através de APN*.

**NIGHT MODE 4**

Sequência de impulsos lenta (2,0 segundos) durante o dia, sequência de impulsos normal (1,5 segundos) durante a noite. Regulação através de APN*.

**SLOW MODE 5**

Sequência de impulsos lenta (2,0 segundos) durante o dia e durante a noite. Regulação através de APN*.

**NIGHT-ONLY MODE 6**

Sem impulsos durante o dia, sequência de impulso normal (1,5 segundos) durante a noite. Regulação através de APN*.

*** APN (Automatic Power Niveau - Nível de Potência Automático):** A energia de saída do aparelho é ajustada inicialmente para os valores do regulador POWER (50%, 60%, 70%,...) e a voltagem real da vedação é medida continuamente. Se a tensão de saída for igual ou inferior a 5000V, o aparelho aumenta a energia de saída gradualmente até que a tensão de saída seja superior 5000V ou a energia máxima do aparelho(100%) seja atingida. Para garantir a condutância da corrente com o menor consumo de energia possível, a potência de saída pode ser reduzida automaticamente quando a tensão da vedação é superior à tensão de segurança mínima de 5000V e ao valor ajustado através do regulador POWER. Desta forma é garantido que a energia de saída não seja nunca inferior ao valor do regulador POWER. Esta regulação inteligente garante que a tensão ajustada ou a tensão mínima de segurança do aparelho é sempre mantida no valor de 5000 V, otimizando ao mesmo tempo o consumo de energia do aparelho.

Quando se liga o aparelho pela primeira vez, este está no modo „Normal“. Se o aparelho for desligado (até 7 dias) ou a bateria for trocada, este funciona no modo ajustado na última reinicialização.

LIGAÇÃO À TERRA:

Uma boa ligação à terra da vedação é essencial para o bom funcionamento e o desempenho ideal do aparelho; por isso, a ligação à terra deve ser realizada num lugar bastante húmido e cheio de vegetação. Insira 2 hastes de terra 2 (1 m de comprimento). Em caso de solo seco e vedação longa deve ser colocado um fio de terra adicional com ligações intermediárias (a cada 50m) ao longo da vedação

VERIFIQUE A LIGAÇÃO À TERRA:

Provocar um curto-circuito a uma distância de cerca de 50 metros da vedação com uma haste metálica cravada no solo contra o arame da vedação (não de plástico). A vedação elétrica deve ter agora apenas um 1 LED (solo húmido) ou 2 LED (solo seco) acesos, caso contrário o número e / ou comprimento das hastes de terra deve ser aumentada.

MALFUNCTION:

Disconnect all voltage sources. After 20 sec. connect the voltage sources again. The energiser will go on with the last known adjustment after pushed „ON“.

**ASSISTÊNCIA:**

as reparações só podem ser realizadas por pessoal qualificado. Utilizar apenas as peças de reposição especificadas pelo fabricante.

Istruzioni per l'uso del recinto elettrico ranger AN3000 / AN5000 / AN7000

in combinazione con le istruzioni d'installazione e di sicurezza per apparecchi per recinti elettrici SECURA ANIMAL o SECURA SECURITY (www.horizont.com/securaanimal o www.horizont.com/securasecurity)

MONTAGGIO E COLLEGAMENTO:

Posizionare l'apparecchio in un punto possibilmente umido. Il paletto di messa a terra (paletto longitudinale) deve essere installato in un punto umido ed interrato in profondità nel terreno ed essere collegato con un filo resistente alla corrosione con il morsetto di messa a terra ($\frac{1}{2}$) dell'apparecchio. Collegare il cavo del recinto al morsetto con il simbolo del fulmine (⚡). L'apparecchio è protetto dall'umidità solo se viene montato a regola d'arte. Proteggere dall'esposizione ai raggi solari diretti. Non utilizzare l'apparecchio se lasciato per terra. Posizionare l'apparecchio in un luogo non a rischio incendio.

LED 1

MESSA IN FUNZIONE

con batteria da 9 V opzionale, accumulatore da 12 V, 12 V / 100 - 240 V adattatore di rete o / e pannello solare 12 V / 20 W:

Azionare l'apparecchio con il tasto a pressione (LED1). Per l'attivazione/disattivazione tenere premuto il tasto per più di 2 secondi. Dopo 1 secondo ha inizio un test dei diodi luminosi (LED 2 - 9, da sinistra verso destra). Dopo questo test si spengono tutti i LED e dopo 1 secondo viene emesso un ticchettio uniforme al ritmo degli impulsi, l'apparecchio è in funzione. L'apparecchio emette degli impulsi al recinto e gli indicatori a LED DISPLAY (Indicatore batteria/accumulatore, tensione del recinto e Argutector) si accendono per 5 minuti. Nel caso in cui non si accenda alcun LED (neanche il LED di stato LED1), significa che la batteria da 9 Volt o l'accumulatore da 12 Volt è scarico, oppure l'apparecchio o l'adattatore di rete da 100-240 Volt è difettoso.





9V

MESSA IN FUNZIONE CON BATTERIA OPZIONALE DA 9 VOLT:

(usare solo batterie alcaline 170 Ah)

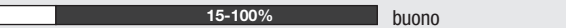
S.4 / FIG. 5

Aprire l'alloggiamento ed inserire una batteria da 9 Volt. Collegare l'apparecchio alla batteria da 9V (rosso + / nero -) accertandosi della corretta polarità. Azionare l'apparecchio come precedentemente detto con il tasto a pressione (LED1). L'indicatore della batteria (LED2):

capacità residua				
	Lampeggiante verde		15-100%	buono
	Lampeggiante rosso/verde		5-15%	debole
	Lampeggiante rot		5%	quasi vuoto

Si prega di considerare che questi valori possono variare in base alla temperatura (capacità) e le divergenze di misurazione (tensione).





12V

MESSA IN FUNZIONE CON ACCUMULATORE OPZIONALE DA 12 V:

S.4 / FIG. 6

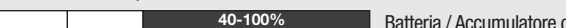
Posizionare le batterie cariche fino a 85 Ah nella parte sottostante 84676, mentre le batterie più grandi accanto alla parte sottostante (vedi Fig 4). Collegare l'apparecchio alla batteria da 12V (rosso + / nero -), accertandosi che i morsetti dei poli siano puliti e che il collegamento ai poli sia corretto. Azionare l'apparecchio come precedentemente detto con il tasto a pressione (LED1). Dopo alcuni secondi viene emesso un ticchettio uniforme, ciò significa che l'apparecchio è in funzione. Nel caso in cui il collegamento ai poli sia errato, l'apparecchio non si avvia. Usare solo batterie al piombo ricaricabili da 12V e caricare le batterie ricaricabili con sfiato solo in un ambiente ben aerato. Durante la ricarica con un caricabatteria esterno della batteria da 12V al piombo, rimuovere la batteria dall'apparecchio. L'accumulatore prima e dopo ogni impiego, nonché in caso di prolungata conservazione (ogni 2 mesi) deve essere caricato and to be disconnected.

Al massimo quando l'accumulatore è scarico all'80 % (solo ancora il 20% di capacità di carica) deve essere ricaricato per evitare che si scarichi del tutto. L'indicatore della batteria (LED2):

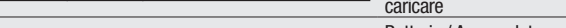
capacità residua				
	Lampeggiante verde		40-100%	Batteria / Accumulatore ok
	Lampeggiante rosso/verde		20-40%	Batteria / Accumulatore da caricare
	Lampeggiante rosso		0-20%	Batteria / Accumulatore scarico

Si prega di considerare che questi valori possono variare in base alla temperatura (capacità) e le divergenze di misurazione (tensione).

230V



S.4 / FIG. 5

MESSA IN FUNZIONE 230 V O 100 - 120 V CON ADATTATORE DI RETE OPZIONALE

Usare per il funzionamento a rete da 230 V o 100 - 120 V solo l'adattatore di rete 47PSU0010FEU/UK/US, come indicato sulla piastra intermedia dell'apparecchio! Attivare l'apparecchio. Dopo alcuni secondi viene emesso un ticchettio uniforme, ciò significa che l'apparecchio è in funzione. L'indicatore della batteria si accende come indicatore di funzionamento di rosso in modo ritmico.

Con l'adattatore di rete 47PSU0010FEU/UK/US una batteria collegata da 12 V in modalità parallela può essere caricata facilmente. In caso di interruzione dell'alimentazione da 230 V, l'apparecchio viene alimentato dalla batteria. Durante il funzionamento con l'adattatore di rete, scollegare la batteria a secco da 9 V.

solar

S.4 / FIG. 5

MESSA IN FUNZIONE CON PANNELLO SOLARE:

Fissare il pannello solare opzionale da 20Watt (N. art.: 140641) con la lamiera di sostegno (N. art.: 14462) all'apparecchio. L'apparecchio dispone di un regolatore a caricamento solare integrato. Inserire il cavo attraverso l'introduzione per cavi sul lato posteriore dell'apparecchio nell'alloggiamento e collegarlo al coperchio dell'alloggiamento. Accertarsi che il collegamento ai poli sia corretto. Il funzionamento ad energia solare corretto è possibile solo con una batteria da 9 Volt oppure un accumulatore da 12 Volt! Orientare l'apparecchio con il pannello solare in direzione Sud. Nella modalità solare, controllare l'indicatore della batteria solo all'alba (senza luce del sole).

LED 1

FUNZIONAMENTO:

Il CONTROL LED dietro il tasto (LED1) si accende quando l'apparecchio funziona correttamente. Quando il LED è rosso, significa che è presente un guasto. Le cause del guasto possono essere:

- Tensione dell'accumulatore debole, Rimedio: Caricare la batteria
- Tensione della batteria debole, Rimedio: tenere a portata di mano la batteria di ricambio, sostituire la batteria
- Tensione del recinto troppo bassa, Rimedio: Impostare il potenziometro ad un valore più alto, MODO: selezionare NORMALE
- Valore ARGUTECTOR troppo basso, Rimedio: Liberare il recinto da deviazioni (vegetazione, corti circuiti, ecc.)
- In caso di guasti nella sequenza di impulsi: Spegnerne l'apparecchio per ca. 30 secondi, se necessario contattare il servizio assistenza (vedi più avanti) (L'apparecchio ha una frequenza di impulsi di ca. 1,5 (normale) o 2 (lento) secondi. Quando la frequenza è inferiore ad 1 secondo, l'apparecchio deve essere immediatamente riparato.)
- Per la ricerca del guasto, attivare l'indicatore del display:

LED 1

L'indicatore del display può essere attivato premendo il tasto a pressione (LED1). Inoltre con il tasto a pressione (LED1) è possibile impostare una delle 6 modalità. Premendo brevemente il tasto, viene visualizzata la modalità attualmente impostata. Continuando a premere il tasto possono essere selezionate singolarmente tutte le modalità. L'ultima modalità impostata resta impostata quando si esce dal menu. Dopo 5 secondi, l'apparecchio visualizza nuovamente i valori della batteria, della tensione del recinto ed i valori Argutector.

LED 2

L'indicatore dell'accumulatore (LED 2) fornisce informazioni sulla tensione dell'accumulatore o della batteria. Quando la tensione di carica del pannello solare/adattatore di rete è superiore alla tensione dell'accumulatore/della batteria, l'indicatore solare è acceso verde fisso: il pannello solare carica la batteria da 12V, ma non la batteria da 9V.



L'indicatore della tensione del recinto e dell'Argutector indica alternativamente entrambi i valori.

I 6 LED indicano la tensione di uscita del recinto in gradi da 1.000 Volt. L'indicatore è strutturato partendo da sinistra. Per sicurezza devono accendersi almeno 3 LED (3.000 Volt), altrimenti la tensione è troppo bassa. Possibili cause:

- Con recinto: Energia impostata troppo bassa con il MODO ed il regolatore POWER, forte vegetazione sul recinto, isolatori scarsi, corto circuito sui pali di metallo o recinto troppo lungo
- Senza recinto: L'apparecchio è difettoso, vedi assistenza



I 6 LED indicano l'isolamento del recinto in 6 livelli tramite l'indicatore Argutector. L'indicatore è strutturato partendo da destra. Quando si accendono tutti e 6 i LED, l'isolamento del recinto è buono e per mantenere la sicurezza è necessaria poca energia. Quanto più basso è il numero dei LED accesi, tanto peggiore è l'isolamento del recinto a causa di deviazioni (vegetazione, caduta di rami sull'impianto, corto circuito, messa a terra non adeguata). È necessaria un'energia maggiore per tenere il recinto in sicurezza.

POWER

Con il regolatore POWER, l'energia di uscita può essere impostata tra 50% e 100% dell'energia massima. Durante l'impostazione, i LED dell'indicatore della tensione del recinto indicano il valore attualmente impostato. Pertanto ad es. un LED acceso indica un'energia di uscita del 50%, 3 LED accesi un'energia di uscita del 70% e 6 LED accesi una energia di uscita del 100%. Dopo 2 secondi, questo indicatore si spegne e si applica l'ultima energia di uscita impostata.

Possono essere selezionate le seguenti modalità:



Normal 1

Sequenza di impulsi normale (1,5 secondi). Può essere raggiunta l'energia di uscita massima. L'attuatore del risparmio energetico regola automaticamente. Con il regolatore POWER è possibile selezionare l'energia di uscita max. dal 100% fino al 50% del valore massimo. Un'energia di uscita maggiore rispetto a quella impostata, nella modalità „Normale“ non viene emessa insieme al regolatore POWER.



SMART 2

Sequenza di impulsi normale (1,5 secondi). Regolazione tramite APN*



DAY MODE 3

Sequenza di impulsi normale (1,5 secondi) di giorno, sequenza di impulsi lenta (2,0 secondi) di notte. Regolazione tramite APN*



NIGHT MODE 4

Sequenza di impulsi lenta (2,0 secondi) di giorno, sequenza di impulsi normale (1,5 secondi) di notte. Regolazione tramite APN*



SLOW MODE 5

Sequenza di impulsi lenta (2,0 secondi) di giorno e di notte. Regolazione tramite APN*



NIGHT-ONLY MODE 6

Nessun impulso di giorno, sequenza di impulsi normale (1,5 secondi) di notte. Regolazione tramite APN*

* **APN (Automatic Power Niveau):** L'energia di uscita dell'apparecchio viene impostata inizialmente sui valori del regolatore POWER (50%, 60%, 70%, ...) e la tensione effettiva del recinto misurata costantemente. Quando la tensione di uscita è inferiore a 5.000V oppure quando scende sotto questo valore, l'apparecchio riporta l'energia di uscita gradualmente verso l'alto fino a quando la tensione di uscita si trovi oltre i 5.000 V oppure si raggiunga l'energia massima dell'apparecchio (100%). Per garantire la sicurezza con un fabbisogno energetico basso, la potenza di uscita può essere regolata verso il basso anche automaticamente quando la tensione del recinto si trova oltre la tensione di sicurezza minima di 5.000V ed il valore impostato tramite il regolatore POWER. In questo modo si garantisce che l'energia di uscita non possa scendere mai sotto il valore del regolatore POWER. Con questa regolazione intelligente si garantisce che la tensione di sicurezza impostata o la tensione di sicurezza minima dell'apparecchio pari a 5.000 V venga sempre mantenuta mentre contemporaneamente si ottimizza il fabbisogno energetico dell'apparecchio.

Alla prima attivazione dell'apparecchio, l'apparecchio si trova in modalità „Normale“. Quando l'apparecchio viene spento (fino a 7 giorni) oppure si sostituisce la batteria, l'apparecchio si riattiva con l'ultima modalità di funzionamento impostata.

MESSA A TERRA:

Una buona messa a terra del recinto è molto importante per il corretto funzionamento e la resa ottimale dell'apparecchio. Per questo motivo è necessario che la messa a terra venga eseguita in un punto possibilmente umido e con vegetazione. Introdurre 2 paletti di messa a terra (lunghezza 1m). In caso di terreno secco e recinto lungo è necessario posare un ulteriore conduttore di terra con collegamenti a massa intermedi (ogni 50m) lungo il recinto.

CONTROLLO DELLA MESSA A TERRA:

Provocare un corto circuito a ca. 50m di distanza dalla centralina del recinto da pascolo con un'asta di metallo piantata nel terreno contro il filo del recinto da pascolo (no plastica). La centralina del recinto da pascolo a questo punto dovrebbe accendersi con solo al massimo 1 LED (terreno umido) oppure al massimo 2 LED (terreno asciutto), altrimenti è necessario aumentare il numero e / o la lunghezza dei pali per la messa a terra.

MALFUNCTION:

Disconnect all voltage sources. After 20 sec. connect the voltage sources again. The energiser will go on with the last known adjustment after pushed „ON“.



ASSISTENZA:

Gli interventi di riparazione possono essere eseguiti solo da personale qualificato. Devono essere utilizzati solo i pezzi di ricambio prescritti dal produttore.

da

Brugsanvisning for spændingsgiver ranger AN3000 / AN5000 / AN7000

i forbindelse med opstillings- og sikkerhedsoplysningerne til el-hegnsapparater SECURA ANIMAL eller SECURA SECURITY (www.horizont.com/securaanimal eller www.horizont.com/securasecurity)

MONTERING OG TILSLUTNING:

Opstil apparatet på et fugtigt sted. Jordspyddet (langsgående stang) skal på et fugtigt sted så langt som muligt ned i jorden og forbindes ved hjælp af en korrosionsfast metaltråd med jordklemmen (\perp) på apparatet. Tilslut hegnledningen på klemmen med blitzsymbolerne (⚡). Apparatet er kun beskyttet mod fugt, hvis det er monteret korrekt. Beskyttes mod direkte sol. Apparatet må ikke ligge på jorden under brugen. Må ikke opstilles på et brandfarligt sted.



IBRUGTAGNING

med ekstraudstyr 9 V-batteri, genopladeligt 12 V-batteri, 12 V / 100 - 240 V netdel eller / og solpanel 12 V / 20 W:

Tilkobl apparatet på trykknappen (LED1). Hold knappen inde i mere end 2 sekunder for at til-/frakoble. Efter 1 sekund begynder en lysdiodetest (LED 2 - 9, fra venstre til højre). Efter denne test slukkes alle LED'er og efter 1 sekund høres en jævn tikkelyd i impulsernes rytme, apparatet er tilkoblet. Apparatet afgiver impulserne til hegnet og LED-indikatorerne DISPLAY (batteri-, hegnspændings- og Argutectorindikator). Hvis ingen LED'er lyser (heller ikke satus-LED'en LED1), er enten 9 V-batteriet eller det genopladelige 12 V-batteri tomt eller apparatet hhv. 230 V-netdelen er defekt.



IBRUGTAGNING MED 9 V-BATTERIET (EKSTRAUDSTYR):

(anvend kun Alkaline-batterier 170 Ah)



Åbn kabinettet og sæt 9 V-batteriet ind. Tilslut apparatet til et 9 V-batteri (rød + / sort -), vær herved opmærksom på, at polerne vender den rigtige vej. Tilkobl apparatet på trykknappen (LED1) (s.o). Batteriindikatoren (LED2) lyser:

Resterende kapacitet				
	Blinklys grøn		15-100%	god
	Blinklys rød/grøn		5-15%	svag
	Blinklys rød		5%	næsten tom

Vær opmærksom på, at disse værdier kan variere afhængig af temperaturen (kapacitet) og måleafvigelse (spænding).



IBRUGTAGNING MED GENOPLADELIGT 12 V-BATTERI (EKSTRAUDSTYR):

Stil opladte genopladelige batterier op til 85 Ah ind i underdelen på 84676, størrebatterier ved siden af underdelen (se fig 4). Tilslut apparatet til et genopladeligt 12V-batteri (rød + / sort -), vær herved opmærksom på, at polklemmerne er rene og at polariteten er korrekt. Tilkobl apparatet på trykknappen (LED1) (s.o). Efter nogle sekunder høres en jævn tikkelyd, apparatet er tilkoblet. Ved forkert polaritet startes apparatet ikke. Anvend kun genopladelige 12V-bly-batterier. Oplad genopladelige batterier med udluftning kun i godt ventilerede rum. Adskil batteriet fra apparatet ved opladning med ekstern oplader for 12V bly-batteriet.



Batteriet bør oplades før og efter hver brug samt ved længevarende opbevaring (hver 2. måned) and to be disconnected.

Senest hvis batteriet er afladt 80 % (kun 20% ladekapacitet tilbage) skal det efterlades for at undgå en dybdeafledning. Batteriindikatoren (LED2) lyser:

Resterende kapacitet				
	Blinklys grøn		40-100%	Batteri / akku OK
	Blinklys rød/grøn		20-40%	Opladning af batteri / akku
	Blinklys rød		0-20%	Batteri / akku tom

Vær opmærksom på, at disse værdier kan variere afhængig af temperaturen (kapacitet) og måleafvigelse (spænding).



IBRUGTAGNING 230 V ELLER 100 - 120 V MED NETDEL (EKSTRAUDSTYR)



Anvend til drift med 230 V eller 100 - 120 V net udelukkende netdelen 47PSU0010FEU/UK/US, som det er angivet på mellemladen i apparatet! Tilslut apparatet. Efter nogle sekunder høres en jævn tikkelyd, apparatet er tilkoblet. Batteriindikatoren lyser her som funktionsindikator som minimum rytmisk med rødt lys.



Med netdelen 47PSU0010FEU/UK/US kan et tilsluttet genopladeligt 12 V-batteri let oplades parallelt. Hvis den 230 V-forsyning svigter, fødes apparatet via batteriet. Ved drift med netdelen skal 9 V-tør-batteriet klemmes af.



IBRUGTAGNING MED SOLPANEL:



Fastgør ekstraudstyret 20 Watt solpanel (art.-nr.: 140641) med holdepladen (art.-nr.: 14462) på apparatet. Apparatet har en indbygget solladeregulator. Før kablet gennem kabelindføringen på bagsiden af apparatet og tilslut det i kabinettets dæksel. Vær opmærksom på korrekt polaritet. Fejlfri drift med solpanel er kun muligt i forbindelse med et 9 V-batteri eller et genopladeligt 12 V-batteri! Apparatet skal sammen med solpanelet rettes ud mod syd. Ved brug af solpanelet må batteriindikatoren kun kontrolleres ved daggy (uden sollys).



BETJENING:

CONTROL LED'en bag knappen (LED1) lyser, hvis apparatet fungerer fejlfrit. Når LED'en lyser rødt, er der opstået en fejl. Fejlårsag kan være:

- batterispænding svag, afhjælpning: oplad batteriet
- batterispænding svag, afhjælpning: hav batteri til udskiftning parat, udskift batteriet
- hegnsspænding for lav, afhjælpning: indstil potentiometer på højere værdi, vælg MODE: NORMAL
- ARGUTECTOR-værdi for lav, afhjælpning: fjern afledninger (bevoksning, kortslutninger osv.) fra hegnet
- Ved fejl i impulsrækkefølgen: Frakobl apparatet i ca. 30 sekunder, kontakt evt. servicen (se nede) (apparatet har en impulsafstand på ca. 1,5 (normal) eller 2 (langsom) sekunder. Hvis afstanden er mindre end 1 sekund skal apparatet omgående repareres).
- Aktiver displayets visning til fejlsøgning:



Displayets visning kan aktiveres med trykknappen (LED1). Desuden kan man med trykknappen (LED1) indstille en af de 6 modi. Med et kort tryk på knappen vises den aktuelt indstillede modus. Ved hvert yderligere tryk på knappen kan alle modi vælges enkeltvis. Når menuen forlades, forbliver den sidst valgte modus indstillet. Efter 5 sekunder viser apparatet igen batteri-, hegnsspændings- og Argutectorværdierne.



Batteriindikatoren (LED 2) oplyser om batterispændingen (batteri eller genopladeligt batteri). Hvis solpanelets/med netdel ladespænding er større end batteriets spænding, lyser solindikatoren vedvarende grønt: solpanelet oplader det genopladelige 12 V-batteri, men ikke 9 V-batteriet.



Hegnsspændings- og Argutectorindikatoren viser skiftevis begge værdier.

De 6 LED'er viser hegnets udgangsspænding i 1.000 V-trin. Visningen opbygges fra venstre mod højre. For at garantere en sikker indhegning skal min. 3 LED'er (3.000 V) lyse op, ellers er spændingen for lav. Mulige årsager:

- med hegn: Energi indstillet for lavt på MODE und POWER-regulator, kraftig bevoksning på hegnet, dårlige isolatorer, kortslutning på metalpæle eller hegn for langt
- uden hegn: Apparatet er defekt, se service

De 6 LED'er viser hegnets isolering på Argutectorindikatoren i 6 trin. Visningen opbygges højre til venstre. Hvis alle 6 LED'er lyser, er hegnisoleringen god og der bruges kun lidt energi for at opretholde en sikker indhegning. Jo lavere antallet af lysende LED'er er, jo dårligere er hegnets isolering pga. afledninger (bevoksning, gren faldet ned på hegnet, kortslutning, dårlig jording). Der er brug for mere energi for at garantere en sikker indhegning.



Med POWER-regulatoren kan udgangsenergien indstilles mellem 50% og 100% af den maksimale energi. Under indstillingen viser LED'er på hegnsspændingsindikatoren den aktuelt indstillede værdi. Således viser f.eks. en lysende LED en udgangsenergi på 50%, 3 lysende LED'er en udgangsenergi på 70% og 6 lysende LED'er en udgangsenergi på 100% an. Efter 2 sekunder slukkes visningen og den sidst indstillede udgangsenergi overtages.

Følgende modi kan vælges:

Normal 1



Normal impulsrækkefølge (1,5 sekunder). Den maks. udgangsenergi kan opnås. Strømsparekoblingen regulerer automatisk. Via POWER-regulatoren kan den maks. udgangsenergi på 100% til 50% af maks. værdien vælges. I modus „normal“ udgives ingen højere værdi end den indstillede udgangsenergi sammen med POWER-regulatoren.



SMART 2

Normal impulsrækkefølge (1,5 sekunder). Regulering via APN*



DAY MODE 3

Normal impulsrækkefølge (1,5 sekunder) om dagen, langsom impulsrækkefølge (2,0 sekunder) om natten. Regulering via APN*



NIGHT MODE 4

Langsom impulsrækkefølge (2,0 sekunder) om dagen, normal impulsrækkefølge (1,5 sekunder) om natten. Regulering via APN*



SLOW MODE 5

Langsom impulsrækkefølge (2,0 sekunder) om dagen og om natten. Regulering via APN*



NIGHT-ONLY MODE 6

Ingen impulsrækkefølge om dagen, normal impulsrækkefølge (1,5 sekunder) om natten. Regulering via APN*

* APN (Automatic Power Niveau): Apparatets udgangsenergi indstilles først på POWER-regulatorens værdier (50%, 60%, 70%, ...) og den faktiske hegnsspænding måles løbende. Hvis udgangsspændingen ligger under 5.000 V eller falder under denne værdi, regulerer apparatet udgangsenergien trinvis højere op, indtil udgangsspændingen ligger over 5.000 V eller apparatets maks. energi (100%) er nået. For at garantere en sikker indhegning med et så lavt energibehov som muligt, kan udgangseffekten også automatisk reguleres ned, hvis hegnsspændingen ligger over den mindste hegnsspænding på 5.000 V og over den via POWER-regulatoren indstillede værdi. Således er det granateret, at udgangsenergien aldrig kan falde under POWER-regulatorens værdi.

Via denne intelligente regulering er det sikret, at den indstillede eller mindste hegnsspænding på apparatet med 5.000 V altid opretholdes og apparatets energibehov samtidig optimeres.

Ved første tilkobling af apparatet er apparatet i modus „normal“. Hvis apparatet frakobles (op til 7 dage) eller batteriet udskiftes, startes apparatet igen i den sidst indstillede modus.

JORDING:

En god jordforbindelse af hegnet er yderst vigtigt for fejlfri funktion og optimal ydelse af apparatet, derfor skal forbindelsen til jord foretages på et så fugtigt og bevokset sted som muligt. Sæt 2 jordspyde (1 m lang) ned i jorden. Ved tør jord og et langt hegn bør der udlægges en ekstra jordleder med mellemjordinger (for hver 50 m) langs med hegnet.

KONTROL AF JORDINGEN:

Frembring en kortslutning i ca. 50 m afstand fra hegnapparatet ved at skubbe en i jorden anbragt metalstang mod hegnstråden (ingen plast). Hegnsapparatet bør nu bringe maks. 1 LED (fugtig gulv) eller maks. 2 LED'er (tør jord) til at lyse, ellers skal antallet og/eller længden af jordspyd øges.

MALFUNCTION:

Disconnect all voltage sources. After 20 sec. connect the voltage sources again. The energiser will go on with the last known adjustment after pushed „ON“.



SERVICE:

Reparationer må kun udføres af kvalificerede personer.

Der må kun anvendes de af producenten foreskrevne reservedele.

Gebruiksaanwijzing ranger AN3000 / AN5000 / AN7000

in combinatie met installatie- en veiligheidsinstructies voor schrikdraad installaties SECURA ANIMAL of SECURA SECURITY (www.horizont.com/securaanimal of www.horizont.com/securasecurity)

MONTAGE EN AANSLUITING:

Stel het apparaat op een zo vochtig mogelijke plek op. De aardingsstaaf (lange staaf) moet op een vochtige plaats zo diep mogelijk in de grond worden geslagen en met een corrosiebestendige draad met aardklem (⊥) van het apparaat worden verbonden. Sluit de hekwerkleiding aan op de klem met het bliksemsymbool (⚡). Het apparaat is alleen bij voorgeschreven montage tegen vocht beschermd. Vermijd blootstelling aan rechtstreeks zonlicht. Gebruik het apparaat niet liggend op de grond. Stel het apparaat op een brandveilige plek op.

LED 1

INGEBRUIKNAME**met optionele 9 V batterij, 12 V accu, 12 V / 100 - 240 V netadapter of / en zonnepaneel 12 V / 20 W:**

Schakel het apparaat in met drukknop (LED1). Om in/uit te schakelen houdt u de toets gedurende meer dan 2 seconden ingedrukt. Na 1 seconde start een ledtest (leds 2 - 9, van links naar rechts). Na deze test gaan alle leds uit en na 1 seconde is een gelijkmatig tikken op het ritme van de impuls hoorbaar, het apparaat is in bedrijf. Het apparaat stuurt impulsen naar het hekwerk en de ledaanduidingen DISPLAY (aanduiding batterij/accu, hekwerk en argutector) lichten. Als er geen led oplicht (ook niet de statusled LED1), is de 9V-batterij of de 12V-accu leeg, of is het apparaat of de 100-240 V-netadapter defect.

9V

INGEBRUIKNAME MET OPTIONELE 9 V-BATTERIJ:

(alleen alkalinebatterijen 170 Ah gebruiken)

S.4 / FIG. 5

Open de behuizing en breng de 9 V-batterij aan. Sluit het apparaat aan op een 9V-batterij (rood + / zwart -), en let hierbij op een correcte polariteit. Schakel het apparaat in met drukknop (LED1) (zie boven). De accuaanduiding (LED2) licht:

restcapaciteit				
	Knipperlicht	groen		goed
	Knipperlicht	rood/groen		zwak
	Knipperlicht	rood		bijna leeg

Houd er rekening mee dat deze waarden afhankelijk van de temperatuur (capaciteit) en meetafwijkingen (spanning) kunnen schommelen.

12V

INGEBRUIKNAME MET OPTIONELE 12 V-ACCU:

Plaats geladen accu's tot 85 Ah in het onderste gedeelte van de 84676, plaats grotere accu's naast het onderste gedeelte (zie fig 4). Sluit apparaat aan op een 12 V-accu (rood + / zwart -), en let hierbij op schone poolklemmen en correcte polariteit. Schakel het apparaat in met drukknop (LED1) (zie boven). Na enkele seconden is een gelijkmatig tikken hoorbaar: het apparaat is in gebruik. Bij verkeerde polariteit start het apparaat niet. Gebruik uitsluitend oplaadbare 12V-loodaccu's. Zorg dat oplaadbare accu's uitsluitend in goed verluchte ruimten worden geladen. Tijdens het laden van de 12V-loodaccu met een externe lader koppelt u de accu van het apparaat.

De accu moet voor en na gebruik evenals bij langdurig gebruik (om de 2 maanden) worden geladen and to be disconnected.

Om diepontlading te voorkomen, moet u de accu uiterlijk laden, wanneer deze voor 80 % leeg is (nog maar 20% laadvermogen). De accuaanduiding (LED2) licht:

restcapaciteit				
	Knipperlicht	groen		goed
	Knipperlicht	rood / groen		zwak
	Knipperlicht	rood		bijna leeg

Houd er rekening mee dat deze waarden afhankelijk van de temperatuur (capaciteit) en meetafwijkingen (spanning) kunnen schommelen.

230V



S.4 / FIG. 5

INGEBRUIKNAME 230 V OF 100 - 120 V MET OPTIONELE NETADAPTER

Gebruik voor het bedrijf op netspanning van 230 V of van 100 - 120 V uitsluitend de netadapter 47PSU0010FEU/UK/US, zoals aangegeven op het tussenplaatje van het apparaat! Schakel het apparaat in. Na enkele seconden is een gelijkmatig tikken hoorbaar; het apparaat is in gebruik. De accuaanduiding licht hierbij minstens rood en op ritme om de werking van het apparaat aan te geven.

Met de netadapter 47PSU0010FEU/UK/US kan een aangesloten 12 V accu in parallelbedrijf makkelijk worden geladen. Bij uitvallen van de 230 V-voeding wordt het apparaat door de accu gevoed. Bij gebruik met de netadapter klemt u de droge 9V-batterij los.

solar

S.4 / FIG. 5

INGEBRUIKNAME MET ZONNEPANEEL:

Optioneel zonnepaneel 20 W (artikelnr.: 140641) met houderplaat (artikelnr.: 14462) aan het apparaat bevestigen. In het apparaat is een zonneregelaar ingebouwd. Steek de kabel door de kabeldoorvoer aan de achterzijde in de behuizing en sluit aan in het deksel van de behuizing. Let hierbij op de correcte polariteit. Het storingvrije bedrijf op zonne-energie is alleen mogelijk in combinatie met een 9V-batterij of een 12V-accu! Richt het apparaat met het zonnepaneel naar het zuiden. Controleer de accuaanduiding bij bedrijf op zonne-energie alleen bij dageraad (zonder zonlicht).

LED 1

BEDIENING:

De led CONTROL achter de drukknop (LED1) licht op als het apparaat storingvrij functioneert. Als de led rood oplicht, is er een fout opgetreden. Storingsoorzaken kunnen zijn:

- accuspanning zwak, remedie: accu laden
- Batterijspanning zwak, remedie: reservebatterij bij de hand houden, batterij vervangen
- Spanning van het hekwerk te laag, remedie: potentiometer op hogere waarde instellen, MODE: NORMAL selecteren
- ARGUTECTOR waarde te laag, remedie: hekwerk bevrijden van afleidingen (begroeiing, kortsluitingen etc.)
- Bij storingen in de impulssequentie: apparaat gedurende ca. 30 seconden uitschakelen, eventueel een beroep doen op service (zie hieronder). Het apparaat heeft een impulsinterval van ca. 1,5 (normaal) of 2 (langzaam) seconden. Als dit minder dan 1 seconde bedraagt, moet het apparaat onmiddellijk worden gerepareerd.
- Om de fout op te sporen moet u de displayweergave activeren:

LED 1

Met de drukknop (LED1) kunt u de displayweergave activeren. Verder kunt u met de drukknop (LED1) een van de 6 modussen instellen. Door kort op de knop te drukken, wordt de momenteel ingestelde modus weergegeven. Door telkens weer op de knop te drukken, selecteert u na elkaar de verschillende modussen. De laatst geselecteerde modus blijft ingesteld als u het menu verlaat. Na 5 seconden geeft het apparaat opnieuw de accu-, hekwerkspannings- en Argutectorwaarden aan.

LED 2

De accuaanduiding (LED 2) geeft informatie over accu- of batterijspanning. Als de laadspanning van het zonnepaneel/netadapter groter is dan de spanning van de accu/batterij, dan licht de zonneled permanent groen op: het zonnepaneel laadt de 12V-accu, maar niet de 9V-batterij.



De aanduiding van de hekwerkspanning en van de Argutector geeft afwisselend beide waarden weer. De 6 leds geven de hekwerkspanning in stappen van 1.000 V weer. De weergave neemt toe vanaf links. Voor een efficiënte bewaking moeten ten minste 3 leds (3.000 V) oplichten, anders is de spanning te laag. Mogelijke oorzaken:

- Met hekwerk: Energie via regelaars MODE en POWER te laag ingesteld, sterke begroeiing van het hekwerk, slechte isolatoren, kortsluiting met de metalen palen of het hekwerk te lang
- Zonder hekwerk: Het apparaat is defect, zie service



De 6 leds geven de hekwerkisolatie via de Argutectoraanduiding in 6 niveaus weer. De niveauweergave neemt toe vanaf rechts. Als alle 6 leds oplichten, is de hekwerkisolatie goed en voor de instandhouding van de bewaking is weinig energie nodig. Hoe lager het aantal leds dat oplicht, hoe slechter de hekwerkisolatie door afleidingen (begroeiing, takken die op het hekwerk zijn gevallen, kortsluiting, slechte aarding). Er is meer energie nodig om een efficiënte bewaking door het hekwerk te garanderen.

POWER

Met de POWER-regelaar kan de uitgangsenergie tussen 50% en 100% van de maximale energie worden ingesteld. Tijdens het instellen geven de leds voor aanduiding van de hekwerkspanning de momenteel ingestelde waarde weer. Zo bv. duidt 1 oplichtende led op een uitgangsenergie van 50%, 3 oplichtende leds op een uitgangsenergie van 70% en 6 oplichtende leds op een uitgangsenergie van 100%. Na 2 seconden gaan de leds uit en de laatst ingestelde uitgangsenergie wordt overgenomen.

U kunt kiezen uit de volgende modussen:

1
Normal

Normal 1

Normale impulssequentie (1,5 seconden) De maximale uitgangenergie kan worden bereikt. De stroomspaaarschakeling regelt automatisch. Via de POWER-regelaar kunt u de maximale uitgangenergie instellen tussen 100% tot 50% van de maximale waarde. Een hogere energiewaarde dan deze die is ingesteld, wordt in de modus „Normaal“ in combinatie met de POWER-regelaar niet afgegeven.

2
SMART

SMART 2

Normale impulssequentie (1,5 seconden) Regeling via APN*

3

DAY MODE 3

Normale impulssequentie (1,5 seconde) overdag, langzame impulssequentie (2,0 seconden) ,s nachts. Regeling via APN*

4

NIGHT MODE 4

Langzame impulssequentie (2,0 seconden) overdag, normale impulssequentie (1,5 seconde) ,s nachts. Regeling via APN*

5

SLOW MODE 5

Langzame impulssequentie (2,0 seconden) overdag, en's nachts. Regeling via APN*

6

NIGHT-ONLY MODE 6

Geen impulsafgifte overdag, normale impulssequentie (1,5 seconde) ,s nachts. Regeling via APN*

* **APN (Automatic Power Niveau):** * APN (Automatic Power Niveau): De uitgangenergie van het apparaat wordt eerst op de waarden van de POWER-regelaar ingesteld (50%, 60%, 70%, ...) en de effectief op het hekwerk aanwezige spanning wordt permanent gemeten. Als de uitgangsspanning onder 5.000 V ligt of onder deze waarde zakt, regelt het apparaat de uitgangenergie geleidelijk verder omhoog tot de uitgangsspanning boven 5.000 V ligt of de maximale energie van het apparaat (100%) is bereikt. Om de efficiënte bewaking met een zo laag mogelijke energiebehoefte te garanderen, kan het uitgangsvermogen ook automatisch omlaag worden geregeld, als de spanning op het hekwerk boven de minimale bewakingsspanning van 5.000 V en boven de via de POWER-regelaar ingestelde waarde ligt. Zo wordt gegarandeerd dat de uitgangenergie nooit onder de waarde van de POWER-regelaar kan zakken. Deze intelligente regelaar zorgt dat de ingestelde of minimale bewakingsspanning van 5.000 V op het apparaat steeds wordt gegarandeerd, terwijl ook de energiebehoefte van het apparaat wordt geoptimaliseerd.

Als u het apparaat de eerste keer inschakelt, staat het apparaat in de modus „normaal“. Als u het apparaat uitschakelt (tot 7 dagen), of de accu vervangt, start het apparaat in de laatst ingestelde modus opnieuw op.

AARDING:

Een goede aarding van het hekwerk is uiterst belangrijk om een feilloze werking en optimale prestatie van het apparaat te garanderen. Daarom moet de aarding op een zo vochtig en dichtbegroeid mogelijk terrein gebeuren. Breng 2 aardingsstaven (1 m lang) aan. Bij droge bodem en lang hekwerk moet u een bijkomende aardleiding (om de 50 m) langs het hekwerk voorzien.

CONTROLE VAN DE AARDING:

Op een afstand van ca. 50 m van het schrikdraadapparaat veroorzaakt u een kortsluiting door een in de bodem geslagen metalen staaf tegen de schrikdraad (geen kunststof) te houden. Het schrikdraadapparaat mag nu nog slechts maximaal 1 led (vochtig bodem) of maximaal 2 leds (droge bodem) doen oplichten, in het andere geval moet het aantal en/of de lengte van de aardingsstaven worden verhoogd.

MALFUNCTION:

Disconnect all voltage sources. After 20 sec. connect the voltage sources again. The energiser will go on with the last known adjustment after pushed „ON“.



SERVICE:

Reparaties mogen uitsluitend door gekwalificeerd personeel worden doorgevoerd. Gebruik uitsluitend de reserveonderdelen die door de fabrikant zijn goedgekeurd.

SK

Návod na obsluhu napájacích zariadení elektrických ohrad ranger AN3000 / AN5000 / AN7000

v kombinácii s SECURA ANIMAL alebo SECURA SECURITY

(www.horizont.com/securaaanimal alebo www.horizont.com/securesecurity)

MONTÁŽ A PRIPOJENIE:

Zariadenie umiestnite na onajviacvlhkomieste. Zemniacaty (pozd žnaty) musí by zarazenánavlhkom mieste o najhlbšie do zeme a spojená nehrdzavejúcim drôtom so zemniacou svorkou () zariadenia. Pripojte plotové vedenie na svorku so symbolom blesku (). Zariadenie je chránené proti vlhkosti, len ak je riadne namontované. Chrá te pred priamym slne ným žiarením. Zariadenie neprevádzkujte, ak leží na zemi. Zariadenie neumiest ujte na mieste ohrozenom požiarom.

LED 1

UVEDENIE DO PREVÁDZKY

s volíte nou 9 V batériou, 12 V akumulátorom, 12 V / 100 - 240 V sie ovým adaptérom alebo/a solárnym panelom 12 V / 20 W:

Zariadenie zapnite tla idlom (LED1). Pre zapnutie/vypnutie podržte tla idlo stla ené dlhšie ako 2 sekundy. Po 1 sekunde za ne test svetelných diód (LED 2 - 9 z ava doprava). Po tomto teste zhasnú všetky LED a po 1 sekunde bude po u rovnomerné tikanie v rytme impulzov, zariadenie v prevádzke. Zariadenie odosiela impulzy k plotu a indikatory LED DISPLEJA (indikatory batérie/akumulátora, napätia plotu a Argutectora). Ke sa nerozsvietia žiadne LED (ani stavové LED LED1), je bu vybitá 9-voltová batéria alebo 12-voltový akumulátor alebo je chyba v zariadení alebo v sie ovom adaptéri 100 - 240 V.

9V

UVEDENIE DO PREVÁDZKY S VOLITE NOU 9-VOLTOVOU BATÉRIOU:

(používajte len batérie Alkaline 170 Ah)

Otvorte kryt a vložte 9-voltovú batériu. Zariadenie pripojte na 9-voltovú batériu (ervená + / ierna -), pritom dbajte na správnu polaritu. Zariadenie zapnite tla idlom (LED1) (pozri vyššie). Indikátor akumulátora (LED2) svieti:

zvyšková kapacita			
	Blikajúce svetlo	zelené	15-100% dobrý
	Blikajúce svetlo	ervená / zelené	5-15% slabý
	Blikajúce svetlo	ervená	5% takmer prázdny

Pamätajte, že tieto hodnoty sa môžu líši v závislosti od teploty (kapacita) a odchýlok merania (napätie).

12V

UVEDENIE DO PREVÁDZKY S VOLITE NÝM 12 V AKUMULÁTOROM:

Charged accumulators up to 85Ah should be placed in the buttom part 84676. Bigger sized accumulators should be placed beside the energiser (P.3 / Fig. 4b). Pripojte zariadenie na 12 V akumulátor (ervená + / ierna -), pritom dbajte na istotu pólových svoriek a správnu polaritu. Zariadenie zapnite tla idlom (LED1) (pozri vyššie). Po nieko kých sekundách budete po u rovnomerné tikanie, zariadenie je v prevádzke. V prípade prepólovania zariadenie nena-behne. Používajte iba nabíjate né 12V olovené akumulátory, nabíjajte pritom nabíjate né batérie s odvetrávaním iba v dobre vetraných priestoroch. Po as nabíjania 12V olovenej batérie externou nabíja kou batériu odpojte od zariadenia. Akumulátor sa musí nabi pred a po každom použití, ako aj pri dlhšom uskladnení (každé 2 mesiace) and to be disconnected.

Akumulátor sa musí dobi najneskôr vtedy, ke je vybitý na 80 % (len 20 % kapacita nabitia), aby sa zabránilo h bko-vému vybitiu. Indikátor akumulátora (LED2) svieti:

zvyšková kapacita			
	Blikajúce svetlo	zelené	40-100% Batéria/akumulátor v poriadku
	Blikajúce svetlo	ervená / zelené	20-40% Nabite batériu/akumulátor
	Blikajúce svetlo	ervená	0-20% Vybitá batéria/akumulátor

Pamätajte, že tieto hodnoty sa môžu líši v závislosti od teploty (kapacita) a odchýlok merania (napätie).



UVEDENIE DO PREVÁDZKY 230 V ALEBO 100 - 120 V S VOLITE NÝM SIE OVÝM ADAPTÉROM

Na prevádzku v sieti 230 V alebo 100 - 120 V používajte výlučne adaptér 47PSU0010FEU/UK/US, ako je uvedené na medzidoske v zariadení! Zapnite zariadenie. Po niekoľkých sekundách budete po rovnomerné tikanie, zariadenie je v prevádzke. Indikátor akumulátora sa tu rozsvieti aspoň červenou rytmicky ako funkčný indikátor.



So sieťovým adaptérom 47PSU0010FEU/UK/US sa dá nabiť 12V akumulátor v paralelnej prevádzke. Pri výpadku napájania 230 V sa zariadenie napája z akumulátora.

Pri prevádzke so sieťovým adaptérom odpojte 9 V suchú batériu.



UVEDENIE DO PREVÁDZKY SO SOLÁRNYM PANELOM:

Volíte 20W solárny panel (výr.: 140641) s plechovým držiakom (výr.: 14462) upevnite na zariadenie. Zariadenie má zabudovaný solárny regulátor nabíjania. Kábel vedie cez káblový prívod na zadnej strane zariadenia a pripojte vo veku telesa. Pritom dávajte pozor na správnu polaritu. Bezporuchová solárna prevádzka je možná len spolu s 9-voltovou batériou alebo 12-voltovým akumulátorom! Zariadenie so solárnym panelom nastavte smerom na juh. V solárnej prevádzke kontrolujte indikátor akumulátora len na úsvite (bez slnečného svetla).



OBSLUHA:

Keď ide zariadenie bez poruchy, svieti CONTROL LED za tlačidlom (LED1). Ak LED svieti červenou, vyskytuje sa porucha. Prípadné poruchy môžu byť:

- slabé napätie akumulátora, náprava: nabite akumulátor
- slabé napätie batérie, náprava: majte pripravenú náhradnú batériu, vymeňte batériu
- napätie plota príliš nízke, náprava: potenciometer nastavte na vyššiu hodnotu, MODE: zvoľte NORMÁLNY
- hodnota ARGUTECTORA príliš nízka, náprava: plot zbavte zvodov (porast, skraty atď.)
- Pri poruchách v slede impulzov: Zariadenie vypnite asi na 30 sekúnd, keď je to nutné vyhľadajte servis (pozri nižšie) (Zariadenie má dobu opakovania impulzu asi 1,5 (normálna) alebo 2 (pomalá) sekúnd. Ak je doba opakovania menšia ako 1 sekunda, musí sa zariadenie okamžite opraviť.)
- Pre vyhľadanie poruchy aktivujte indikátor displeja:



Indikátor displeja sa dá aktivovať tlačidlom (LED1). Po krátkom stlačení tlačidla sa zobrazí aktuálne nastavený režim. Ďalším stlačení tlačidla je možné navoliť všetky režimy jednotlivo. Po opustení menu zostane nastavený naposledy navolený režim. Po 5 sekundách zobrazí zariadenie znovu hodnoty akumulátora, napätia plota a Argutectora.



Indikátor akumulátora (LED 2) informuje o napätí akumulátora alebo batérie. Ak je nabíjacie napätie solárneho panela/sieťového adaptérom väčšie ako napätie akumulátora/batérie, svieti solárny indikátor trvalým svetlom: solárny panel nabíja 12 V akumulátor, ale nie 9 V batériu.



Indikátor napätia plota a Argutectora zobrazuje striedavo obidve hodnoty.

6 LED zobrazuje výstupné napätie plota v stupňoch po 1 000 V. Indikácia sa tvorí z dvoch. Kvôli bezpečnosti ochrany zvierat, by sa mali rozsvietiť minimálne 3 LED (3 000 V), inak je napätie príliš nízke. Možné príčiny:

- S oploštením: energia je pomocou MODE a regulátora POWER nastavená príliš nízko, pri plote je silný porast, zlé izolátory, skrat na kovových stĺpkoch alebo je plot príliš dlhý.
- Bez oploštenia: zariadenie je chybné, pozri servis

6 LED zobrazuje izoláciu plota pomocou indikátora Argutectora v 6 stupňoch. Indikácia sa tvorí sprava. Ak sa rozsvietia všetky 6 LED, je izolácia plota dobrá a na zachovanie bezpečnosti ochrany je potrebné málo energie. Čím menší je počet rozsvietených LED, o to horšia je izolácia plota spôsobená zvodmi (porast, vetvy popadané na plote, skrat, zlé uzemnenie). Na udržanie bezpečnosti ochrany plota je potrebné viac energie.



Pomocou regulátora POWER je možné nastaviť výstupnú energiu v rozsahu 50 % až 100 % maximálnej energie. Po nastavení zobrazujú LED indikátora napätia plota aktuálne nastavenú hodnotu. Tak napríklad zobrazuje jedna svietiacia LED výstupnú energiu 50 %, 3 svietiace LED výstupnú energiu 70 % a 6 svietiacich LED výstupnú energiu 100 %. Táto indikácia zhasne po 2 sekundách a prevezme sa naposledy nastavená výstupná energia.

Môžu sa vybrať nasledujúce režimy:



Normal 1

Normálny sled impulzov (1,5 sekundy). Maximálna výstupná energia sa dá dosiahnuť. Zapojenie šetrenia prúdu reguluje automaticky. Pomocou regulátora POWER sa môže vybrať maximálna výstupná energia od 100 % do 50 % maximálnej hodnoty. Vyššia ako nastavená výstupná energia sa v režime „Normálny“ sa nevydá spolu s regulátorom POWER.



SMART 2

Normálny sled impulzov (1,5 sekundy). Regulácia pomocou APN*



DAY MODE 3

Normálny sled impulzov (1,5 sekundy) cez deň, pomalý sled impulzov (2,0 sekundy) v noci. Regulácia pomocou APN*



NIGHT MODE 4

Pomalý sled impulzov (2,0 sekundy) cez deň, normálny sled impulzov (1,5 sekundy) v noci. Regulácia pomocou APN*



SLOW MODE 5

Pomalý sled impulzov (2,0 sekundy) cez deň a v noci. Regulácia pomocou APN*



NIGHT-ONLY MODE 6

Žiadny výstup impulzov cez deň, normálny sled impulzov (1,5 sekundy) v noci. Regulácia pomocou APN*

* **APN (Automatic Power Niveau):** Výstupná energia zariadenia sa najskôr nastaví na hodnoty regulátora POWER (50 %, 60 %, 70 %...) a skutočné prilehajúce napätie plota sa priebežne meria. Ak je výstupné napätie nižšie ako 5 000 V alebo klesá pod túto hodnotu, reguluje zariadenie výstupnú energiu postupne nahor, kým nebude výstupné napätie vyššie ako 5 000 V alebo sa nedosiahne maximálna energia zariadenia (100 %). Pre zaistenie bezpečnosti ochrany s minimálnou energetickou potrebou, môže sa výstupný výkon tiež automaticky regulovať nadol, keď je napätie plota nad minimálnym napätím ochrany 5 000 V a nad hodnotou nastavenou regulátorom POWER. Tým sa zaisťuje, že výstupná energia nikdy nemôže klesnúť pod hodnotu regulátora POWER. Táto inteligentná regulácia zaisťuje, že sa nastavené alebo minimálne napätie ochrany na zariadení udržiava vždy vo výške 5 000 V, zatiaľ čo sa súasne optimalizuje potreba energie zariadenia.

Pri prvom zapnutí zariadenia je zariadenie v režime „Normálny“. Keď je zariadenie vypnuté (do 7 dní) alebo sa vymení akumulátor, zariadenie sa znovu spustí v naposledy nastavenom režime.

UZEMNENIE:

Dobré uzemnenie plota je najvyššie dôležité pre bezchybnú prevádzku a optimálny výkon zariadenia, preto by sa malo uzemnenie vykonávať na najvhodnejšom a obrastenom mieste. Osa je 2 uzemňovacie tyče (1 m dlhé). Pri suchej zemi a dlhom plote by sa mal pozdĺž plota inštalovať doplnkový uzemňovací vodič s medziumi 50 m.

KONTROLA UZEMNENIA:

Asi v 50-metrovej vzdialenosti od napájacieho zariadenia pastvinového oploštenia vytvorte pomocou kovovej tyče zatlačenej do zeme skrat proti drôtu pastvinového oploštenia (žiadny plast). Napájacie zariadenie pastvinového oploštenia by malo vyvolať rozsvietenie maximálne 1 LED (vlhká zem), resp. max. 2 LED (suchá zem), v opačnom prípade treba zvýšiť počet zemných stĺpkov.

MALFUNCTION:

Disconnect all voltage sources. After 20 sec. connect the voltage sources again. The energiser will go on with the last known adjustment after pushed „ON“.



SERVIS:

Opravy môžu vykonávať len kvalifikované osoby. Používať sa môžu len náhradné konštrukčné diely predpísané výrobcom.

INSTRUCCIONES DE USO ranger AN3000 / AN5000 / AN7000

en combinación con las indicaciones de instalación y seguridad para dispositivos de valla eléctrica SECURA ANIMAL o SECURA SECURITY (www.horizont.com/securaaanimal o www.horizont.com/securesecurity)

MONTAJE Y CONEXIÓN:

Montar el dispositivo en un punto en los posible húmedo. La varilla de puesta a tierra (varilla longitudinal) debe ser clavada en un punto húmedo, en lo posible profundo, y ser conectado con un alambre resistente a la corrosión con el borne de puesta a tierra (⊕) del dispositivo. Conectar el conductor del vallado al borne con el símbolo de rayo (⚡). El dispositivo solo está protegido contra la humedad en caso de un montaje reglamentario. Proteger de la radiación solar directa No operar el dispositivo estando depositado en el suelo. Instalar el dispositivo en un lugar sin riesgos de fuego.



PUESTA EN SERVICIO con batería de 9 V opcional, 12 V acumulador, 12 V / 100 - 240 V fuente de alimentación y/o panel solar 12 V / 20 W:

Conectar el dispositivo con el pulsador (LED1) Para conectar/desconectar mantener oprimido el pulsador más de 2 segundos. Tras 1 segundo comienza una prueba de diodos luminosos (LED2 - 9 de izquierda a derecha). Después de esta prueba se apagan todos los LEDs y tras 1 segundo se escucha un tic-tac uniforme al ritmo de los impulsos, el dispositivo está en servicio. El dispositivo emite impulsos a la valla y las indicaciones LED DISPLAY (batería/acumulador, tensión de valla y indicador del Argutector) brillan. Si no se enciende ninguno de los LED's (tampoco el LED LED1 de estado) o la batería de 9 Volt o el acumulador de 12Volt están descargados, o el dispositivo o la fuente de alimentación 100-240 Volt tiene un defecto.



PUESTA EN MARCHA CON BATERÍA DE 9VOLT OPCIONAL: (emplear solo baterías alcalinas de 170 mA)

Abrir la carcasa y colocar la batería de 9Volt. Conectar el dispositivo a la batería de 9V (rojo+ / negro-), en este caso se debe cuidar de la polaridad correcta. Conectar el dispositivo con el pulsador (LED1) (ver arriba). La indicación de acumulador (LED2) se enciende:

S.4 / FIG. 5

		capacidad restante		
	Luz intermitente verde		15-100%	bueno
	Luz intermitente rojo/verde		5-15%	débil
	Luz continua rojo		5%	casi vacío

Por favor observe que estos valores pueden oscilar dependiendo de la temperatura (capacidad) y la desviación de medición (tensión).



PUESTA EN SERVICIO CON ACUMULADOR OPCIONAL DE 12V:

Colocar acumuladores cargados hasta 85 Ah en la parte inferior 84676, acumuladores grandes junto a la parte inferior (véase fig. 4). Conectar a un acumulador de 12V (rojo+ / negro-), en este caso se debe cuidar de la polaridad correcta y la limpieza de los bornes de los polos. Conectar el dispositivo con el pulsador (LED1) (ver arriba). Tras algunos segundos se escucha un tic-tac uniforme, el aparato está en servicio. En caso de polaridad errónea el aparato no funciona. Emplear únicamente baterías recargables de plomo de 12V, en este caso cargar las baterías con aireación solo en recintos bien ventilados. Durante el procedimiento de carga de la batería de plomo de 12V con cargador externo, desconectar la batería del aparato.

S.4 / FIG. 6

El acumulador debe ser cargado antes y después de cada empleo así como en caso de un almacenamiento prolongado (cada 2 meses) and to be disconnected.

A más tardar cuando el acumulador está descargado en un 80% (solo 20% de capacidad de carga) este debe ser recargado para impedir una descarga total. La indicación de acumulador (LED2) se enciende:

		capacidad restante		
	Luz intermitente verde		40-100%	Acumulador bien
	Luz intermitente rojo/verde		20-40%	Cargar acumulador
	Luz intermitente rojo		0-20%	Acumulador débil

Por favor observe que estos valores pueden oscilar dependiendo de la temperatura (capacidad) y la desviación de medición (tensión).



PUESTA EN SERVICIO 230 V O 100 - 120 V CON FUENTE DE ALIMENTACIÓN OPCIONAL:



¡Emplee para el servicio en red de 230 V o 100 - 120 V exclusivamente la fuente de alimentación 47PSU0010FEU/UK/US, como está indicado en la placa intermedia en el dispositivo! Conecte el aparato. Tras algunos segundos se escucha un tic-tac uniforme, el aparato está en servicio. La indicación del acumulador brilla aquí como indicador de funcionamiento como mínimo rítmicamente en rojo.

S.4 / FIG. 5

Con la fuente de alimentación de clavija 47PSU0010FEU/UK se puede cargar con facilidad un acumulador de 12 V en servicio paralelo. En caso de interrupción del suministro de 230 V el aparato se alimenta desde el acumulador. En servicio con la fuente de alimentación desembornar la batería seca de 9 V.



PUESTA EN SERVICIO CON PANEL SOLAR:

Fijar el panel solar opcional de 20W (Art. Nº: 140641) con la chapa de sustentación (Art. Nº: 14462) al dispositivo. El dispositivo dispone de un regulador de carga solar incorporado. Conducir el cable en la carcasa a través de la introducción de cables sobre el lado posterior del dispositivo y conectarlo en la tapa de la carcasa. En este caso observar la correcta polaridad. ¡El servicio solar exento de anomalías solo es posible en combinación con una batería de 9V o un acumulador de 12V! Orientar el panel solar en dirección sur (hemisferio norte). Controlar la indicación del acumulador solo al amanecer (sin luz solar).

S.4 / FIG. 5



MANEJO:

El LED CONTROL detrás del pulsador (LED1) está encendido cuando el dispositivo funciona libre de anomalías. Si el LED brilla rojo, estamos ante una anomalía. Las causas de la anomalía pueden ser:

- Tensión del acumulador muy débil, solución: Cargar acumulador
- Tensión de la batería muy débil, solución: Tener a disposición una batería de recambio, sustituir la batería
- Tensión de la valla demasiado baja, solución: Regular el potenciómetro a un valor más elevado, seleccionar MODE: NORMAL
- Valor de ARGUTECTOR demasiado bajo, solución: Liberar la valla de derivaciones (vegetación, cortocircuitos, etc.)
- En caso de anomalías en la secuencia de impulsos: Desconectar el dispositivo durante aprox. 30 segundos, en caso necesario consultar el servicio técnico (El dispositivo tiene una distancia de impulsos de aprox. 1,5 (normal) o 2 (más lento) segundos. Si la distancia es menor a 1 segundo, el dispositivo tiene que ser reparado inmediatamente.)
- Para la búsqueda de anomalías activar la indicación del display:



Con el pulsador (LED1) se puede activar la indicación del display. Además con el pulsador (LED1) se puede configurar uno de los 6 modos. Mediante una breve presión sobre la tecla se indica el modo actualmente configurado. Con cada presión siguiente sobre la tecla se pueden seleccionar todos los modos individualmente. El último modo seleccionado permanece configurado tras abandonar el menú. Tras 5 segundos el dispositivo indica nuevamente la tensión del acumulador, la valla y los valores de Argutector.



La indicación del acumulador (LED2) brinda información sobre la tensión del acumulador o la batería. Si la tensión de carga del panel solar/duente de alimentación es mayor a la tensión del acumulador/la batería, la indicación solar se enciende con luz permanente en verde: el panel solar carga el acumulador de 12 V, pero no la batería de 9 V.



La tensión de la valla y la indicación del argutector indica ambos valores alternadamente. Los 6 LEDs indican la tensión de la valla en etapas de 1000 Volt. La indicación se estructura desde la izquierda. Para seguridad de cuidado deben encenderse como mín. 3 LEDs (3.0000V), en caso contrario la tensión es demasiado reducida. Posibles causas:

- Con valla: Energía ajustada muy reducida a través de MODE y el regulador POWER, intensa vegetación en la valla, aisladores deficientes, cortocircuitos en los postes o valla demasiado larga
- Sin valla: El dispositivo está defectuoso, véase Servicio técnico



Los 6 LEDs indican aislamiento de la valla en 6 etapas a través de la indicación del Argutector. La indicación se estructura desde la derecha. Si se encienden todos los 6 LEDs el aislamiento de la valla es bueno y para el mantenimiento de la seguridad de cuidado se necesita poca energía. Cuanto menor sea la cantidad de LEDs encendidos, tanto peor es el aislamiento de la valla por derivaciones (vegetación, caída de ramas sobre el vallado, cortocircuitos, puesta a tierra deficiente). Se necesita mayor energía para mantener la valla con seguridad de cuidado.



Con el regulador POWER se puede configurar una energía de salida entre 50% y 100% de la energía máxima. Durante la configuración los LEDs la indicación de la tensión de la valla indica el valor actual ajustado. Así p.ej. Un LED encendido indica una energía de salida de 50%, 3 LEDs una energía de salida de 70% y 6 LEDs encendidos una energía de salida del 100%. Tras 2 segundos se apaga esta indicación y se asume la energía configurada.

Se pueden seleccionar entre los siguientes modos:



1 Normal 1
Secuencia de impulso normal (1,5 segundos). La energía de salida máxima puede ser alcanzada. El circuito de ahorro de energía regula automáticamente. A través del regulador POWER se puede seleccionar la energía de salida máx. de 100% hasta 50% del valor máximo. Una mayor energía que la energía de salida ajustada, en el modo 'Normal' junto con el regulador POWER, no se emite.



2 SMART 2
Secuencia de impulso normal (1,5 segundos). Regulación a través de APN*



3 DAY MODE 3
Secuencia normal de impulsos (1,5 segundos) de día, lenta secuencia de impulsos (2,0 segundos) de noche. Regulación a través de APN*



4 NIGHT MODE 4
Secuencia lenta de impulsos (2,0 segundos) de día, secuencia normal de impulsos (1,5 segundos) de noche. Regulación a través de APN*



5 SLOW MODE 5
Secuencia lenta de impulsos (2,0 segundos) de día y de noche. Regulación a través de APN*



6 NIGHT-ONLY MODE 6
Ninguna emisión de impulsos de día, secuencia normal de impulsos (1,5 segundos) de noche. Regulación a través de APN*

*** APN (Automatic Power Niveau):** La energía de salida del dispositivo se ajusta primero al valor del regulador POWER (50%, 60%, 70% ...) y la tensión de la valla efectiva se mide permanentemente. Si la tensión de salida se encuentra por debajo de 5.000V o cae por debajo de ese valor, el dispositivo continúa aumentando paso a paso la energía hasta que la tensión de salida se encuentre sobre 5.000V o se haya alcanzado la máxima energía del dispositivo (100%). Para asegurar la seguridad de cuidados con el menor requerimiento de energía posible, la potencia de salida también puede ser regulada automáticamente hacia abajo, cuando la tensión de la valla se encuentra sobre el mínimo de tensión de cuidados de 5.000V y sobre el valor ajustado en el regulador POWER. De esta manera se garantiza, que la energía de salida nunca pueda descender por debajo del valor del regulador POWER.

A través de esta regulación inteligente, se asegura que se mantiene siempre la tensión ajustada o la de cuidados mínima en el dispositivo de 5.000V, mientras que se optimiza simultáneamente el requerimiento de energía del dispositivo.

Con la primera conexión del dispositivo, este se encuentra en modo 'Normal' Si el dispositivo se desconecta (hasta 7 días) o se sustituye el acumulador, el dispositivo arranca nuevamente el el último modo configurado.

PUESTA A TIERRA:

Una buena puesta a tierra del vallado es extremadamente importante para un servicio impecable y una prestación óptima del dispositivo, por esta razón la puesta a tierra debe ser realizada en lo posible en un punto húmedo y cubierto de plantas. Emplear 2 estacas (1m de longitud). Con suelo seco y valla larga se debe tender un conductor de puesta a tierra adicional con puestas a tierra intermedias (cada 50m) a lo largo de la valla.

COMPROBACIÓN DE LA PUESTA A TIERRA:

A unos 50m de distancia del dispositivo de valla del pastizal generar un cortocircuito contra el alambre de la valla del pastizal (no de plástico) con una varilla metálica clavada en el suelo. El aparato de la valla del pastizal solo debe ahora provocar el encendido como máximo de 1 LED (suelo húmedo) o bien como máximo 2 LEDs (suelo seco), en caso contrario se debe incrementar la cantidad y / o la longitud de la estaca de puesta a tierra.

MALFUNCTION:

Disconnect all voltage sources. After 20 sec. connect the voltage sources again. The energiser will go on with the last known adjustment after pushed „ON“.



SERVICIO TÉCNICO:

Las reparaciones solo pueden ser ejecutadas por personas cualificadas. Se deben emplear únicamente los componentes de repuesto especificados por el fabricante.

Fig. 1 de: Ersatzteile | en: Spare parts | fr: Pièces détachées | pt: Peças | it: Pezzi di ricambio
da: Reserverdele | nl: reserveonderdeel | sk: Náhradné diely | es: repuesto

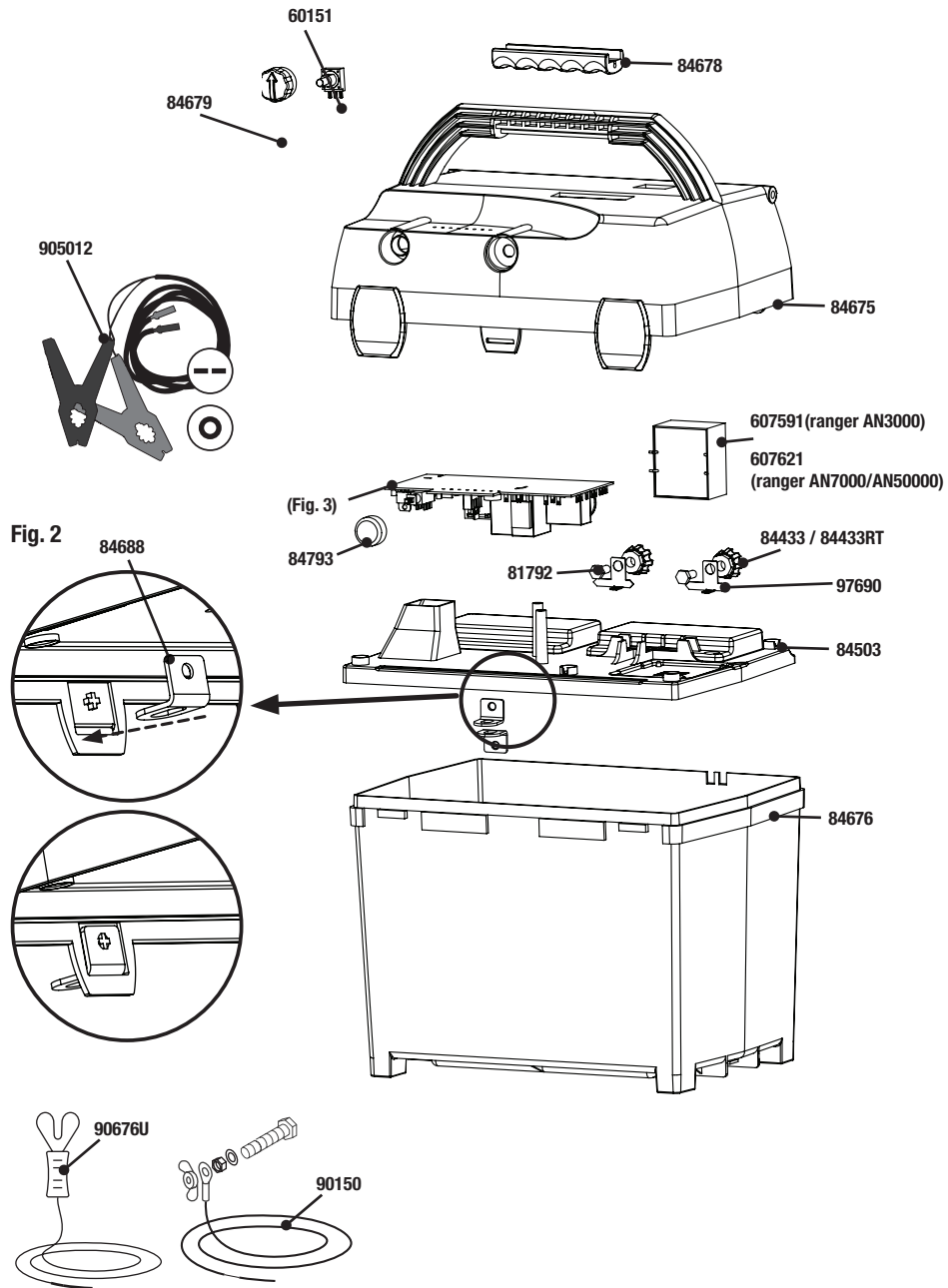

OPTIONAL:

47PSU0010FEU



12V

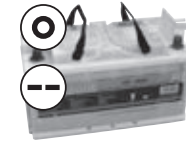

Super Vlies	45Ah	15128* (ranger AN3000)
	80Ah	14479*
Special	63Ah	14124
	85Ah	14894
	(88Ah)	14125**
	(100Ah)	14126**

* Fig. 4c
** extern: Fig. 4b

9V Bat. ≥ 170 Ah

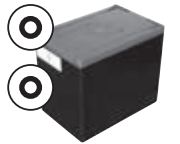

9 V Trockenbatterie TURBOMAX
Minimum Alkaline ≥ 170 Ah
170 Ah 12012
200 Ah 14896

Fig. 3

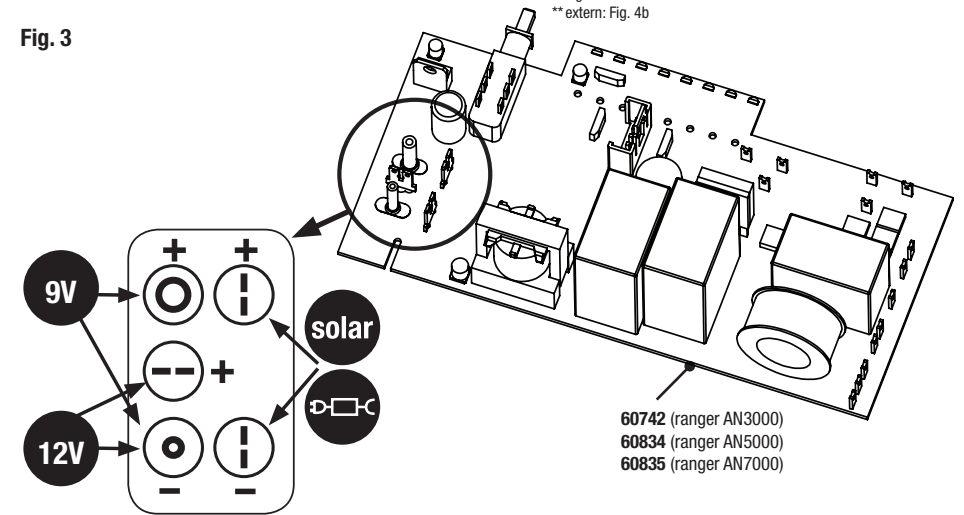

Fig. 4b

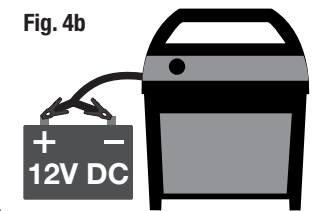

Fig. 4a

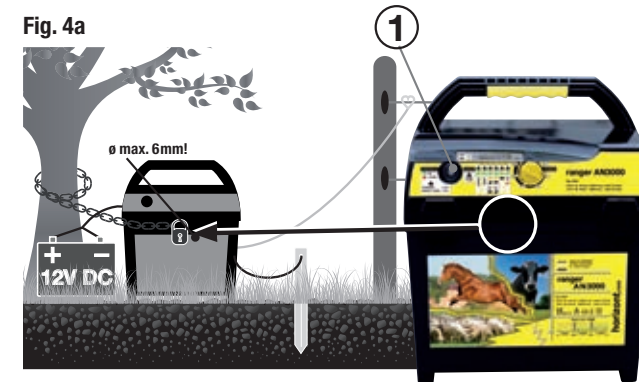

Fig. 4c

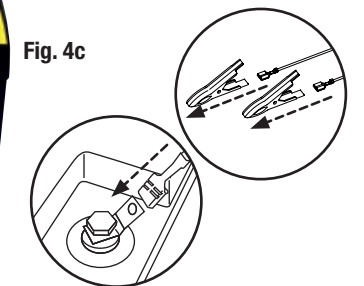
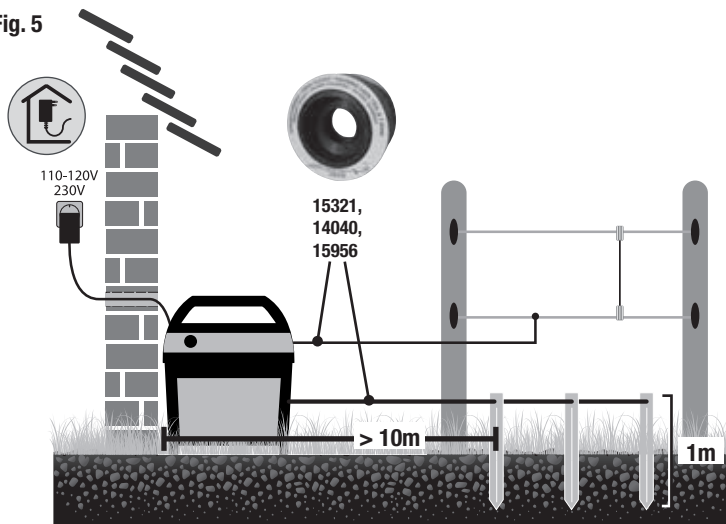

Fig. 5



- de: Bei 230V Betrieb sollte das Gerät und muss der Netzadapter in einem vor Feuchtigkeit geschützten Raum installiert werden.
- en: For 230V operation the energizer should be and the adapter must be installed in a room protected from moisture.
- fr: Pour un bon fonctionnement sur le 230V, l'électrificateur et l'adaptateur doivent être installés dans une pièce à l'abri de l'humidité.
- pt: Para operar a 230V a cerca deve estar protegida da humidade e o adaptador tem que ser instalado num espaço protegido da humidade.
- it: Nel caso di funzionamento a 230V l'apparecchio e l'adattatore di rete devono essere installati in un luogo al riparo dall'umidità.

Fig. 6

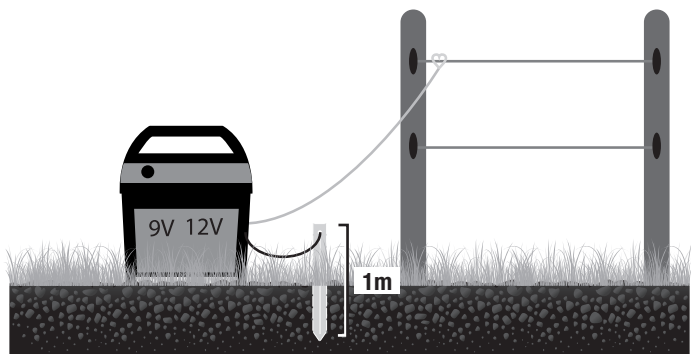
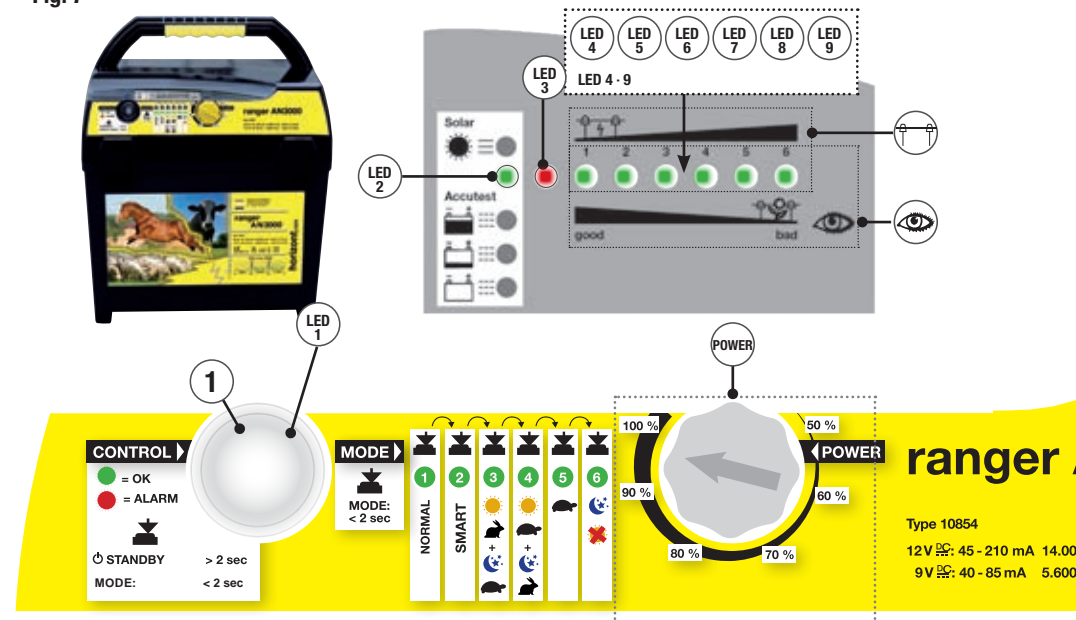

Fig. 7



- da: Ved 230V drift bør apparatet, men skal skal netadapteren/ strømfornyingen monteres i et rum/bygning, der er beskyttet mod fugt.
- nl: Als het schrikdraadapparaat op 230V functioneert, moet de netadapter in een vochtvrije ruimte bevestigd worden.
- sk: Pri 230-voltovej prevádzke musí byť napájacie zariadenie pastvinového oplatenia a sie ový adaptér inštalované v miestnosti chránenej proti vlhkosti.
- es: En servicio con 230 V el aparato debería y la fuente de alimentación tiene que ser instalada en un recinto protegido de la humedad.

Fig. 8 **DE** technische Daten **EN** technical data **FR** données techniques **PT** dados técnicos
IT dati tecnici **DK** teknisk data **NL** technische gegevens **SK** Náhradné diely **ES** datos técnicos

Type 10854 (ranger AN3000)	14.000V max., 6.800V max.,	Input: 2,7Joule Input: 0,7Joule	max. Output: 2,0Joule max. Output: 0,5Joule
Type 10992 (ranger AN5000)	14.700V max., 6.400V max.,	Input: 3,5Joule Input: 0,7Joule	max. Output: 3,0Joule max. Output: 0,5Joule
Type 10993 (ranger AN7000)	16.800V max., 5.700V max.,	Input: 5,7Joule Input: 0,7Joule	max. Output: 4,8Joule max. Output: 0,5Joule

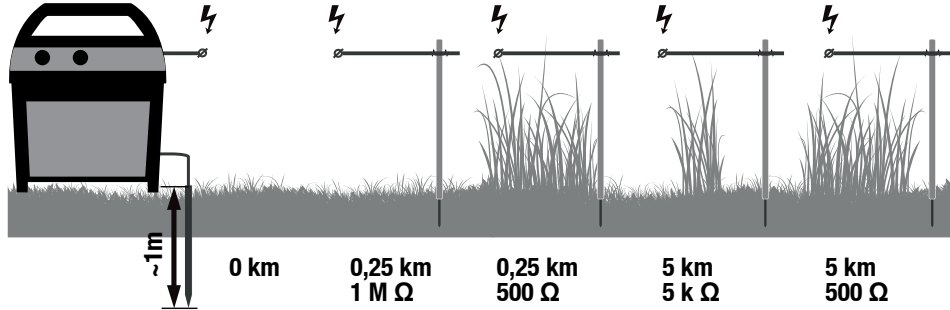

100%			0 km	0,25 km 1 M Ω	0,25 km 500 Ω	5 km 5 k Ω	5 km 500 Ω
12V $\frac{DC}{AC}$	ranger AN3000	2x1 m	max. 14.000 V	~ 14.000 V	~ 4.500 V	~ 7.800 V	~ 4.600 V
9V $\frac{DC}{AC}$	ranger AN3000	1x1 m	max. 6.800 V	~ 6.800 V	~ 2.400 V	~ 4.000 V	~ 2.400 V
12V $\frac{DC}{AC}$	ranger AN5000	3x1 m	max. 11.900 V	~ 14.700 V	~ 5.800 V	~ 11.300 V	~ 5.700 V
9V $\frac{DC}{AC}$	ranger AN5000	3x1 m	max. 5.200 V	~ 6.400 V	~ 2.600 V	~ 3.700 V	~ 2.300 V
12V $\frac{DC}{AC}$	ranger AN7000	5x1 m	max. 13.500 V	~ 16.800 V	~ 6.700 V	~ 14.000 V	~ 4.800 V
9V $\frac{DC}{AC}$	ranger AN7000	5x1 m	max. 4.700 V	~ 5.700 V	~ 2.300 V	~ 3.500 V	~ 2.200 V

50%			0 km	0,25 km 1 M Ω	0,25 km 500 Ω	5 km 5 k Ω	5 km 500 Ω
12V $\frac{DC}{AC}$	ranger AN3000	2x1 m	max. 9.500 V	~ 9.200 V	~ 3.200 V	~ 5.500 V	~ 3.200 V
9V $\frac{DC}{AC}$	ranger AN3000	1x1 m	max. 5.000 V	~ 4.700 V	~ 1.600 V	~ 2.600 V	~ 1.600 V
12V $\frac{DC}{AC}$	ranger AN5000	3x1 m	max. 4.100 V	~ 10.300 V	~ 4.100 V	~ 6.900 V	~ 3.900 V
9V $\frac{DC}{AC}$	ranger AN5000	3x1 m	max. 1.770 V	~ 4.400 V	~ 1.800 V	~ 2.400 V	~ 1.600 V
12V $\frac{DC}{AC}$	ranger AN7000	5x1 m	max. 4.700 V	~ 11.800 V	~ 4.700 V	~ 9.200 V	~ 4.800 V
9V $\frac{DC}{AC}$	ranger AN7000	5x1 m	max. 1.600 V	~ 4.000 V	~ 1.600 V	~ 2.400 V	~ 1.500 V

Fig. 9 GEE:
DE max. Zaunlänge **EN** max. fence line length **FR** longueur électrifiée **PT** máximo comprimento de cerca
IT lunghezza massima recinto **DK** max. stängsällängd **NL** maximale afrasteringslengte
SK maximálna d ůka ohrady **ES** longitud máxima del vallado

	10854 (AN3000) 12V $\frac{DC}{AC}$ 40 km 9V $\frac{DC}{AC}$ 14 km		10992 (AN5000) 12V $\frac{DC}{AC}$ 100 km 9V $\frac{DC}{AC}$ 14 km
	10993 (AN7000) 12V $\frac{DC}{AC}$ 130 km 9V $\frac{DC}{AC}$ 14 km		10854 (AN3000) 12V $\frac{DC}{AC}$ 40/3 km 9V $\frac{DC}{AC}$ 14/3 km
			10992 (AN5000) 12V $\frac{DC}{AC}$ 100/3 km 9V $\frac{DC}{AC}$ 14 km
			10993 (AN7000) 12V $\frac{DC}{AC}$ 130/3 km 9V $\frac{DC}{AC}$ 14 km

DE TECHNISCHE ÄNDERUNGEN VORBEHALTEN!
FR SOUS RÉSERVE DE CHANGEMENTS TECHNIQUES!
IT INFORMAZIONI SOGGETTE A MODIFICHE!
NL DER TAGES FORBEHOLD MOD TEKNISCHE ÆNDRINGER!
ES ¡MODIFICACIONES TÉCNICAS RESERVADAS!

EN SUBJECT TO TECHNICAL ALTERATIONS!
PT SUJEITO A ALTERAÇÕES TÉCNICAS!
DK TECHNISCHE VERANDERING VOORBEHOUDEN!
SK A M SZAKI VÁLTOZTATÁSOK JOGÁT!

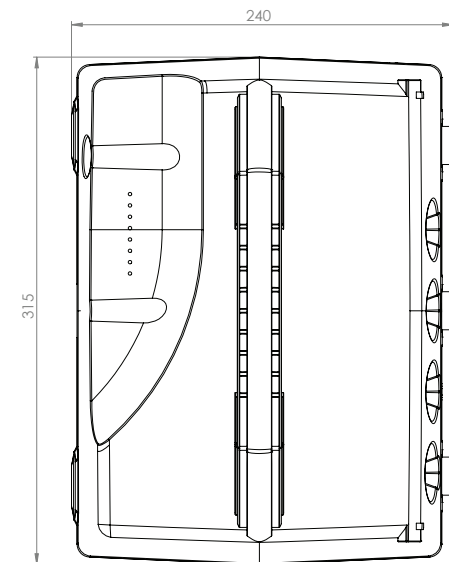
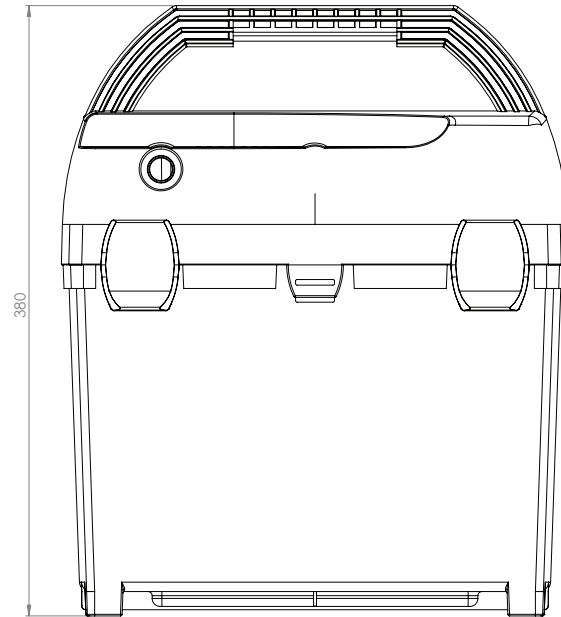

Total weight: 2.9kg



EG-Konformitätserklärung
EU Declaration of Conformity
Certificat de conformité aux directives européennes

Seite: 1

von: 1

Wir **horizont group gmbh**
Homberger Weg 4-6, D-34497 Korbach

erklären in alleiniger Verantwortung, dass die Produkte/
declare under our sole responsibility that the products/
déclarons sous notre seule responsabilité que le produits

Weidezaungerät / Electric fencing units / Appareils de clôture électrique

Marke / Trademark / Marque: **horizont**

horismart N160	Type 10746	farmer AN25	Type 10897	equistop A2	Type 10623
horismart N220	Type 10747	farmer AN15	Type 10896	Camo A50	Type 10932CAMO
horismart N280	Type 10748	farmer N25	Type 10633	equistop M3VCS	Type 10622
horismart AN160	Type 10749	farmer N15	Type 10632	equistop M1	Type 10521
ranger AN3000	Type 10854	hotSHOCK A50	Type 10613	equistop M	Type 10863
ranger AN70	Type 10857	hotSHOCK A15	Type 10638	trapper N8	Type 10864
ranger AN50	Type 10858	farmer AN1000	Type 10855	farmer AS70	Type 14475
ranger N40	Type 10808	farmer AN1000 solar	Type 10856	trapper AS70	Type 14983
ranger N80	Type 10742	trapper AN24	Type 10856	trapper AS35	Type 14982
hotSHOCK N50	Type 10614	trapper AN12	Type 10866	trapper AS20	Type 14981
hobbygard N	Type 104271	trapper AN8	Type 10867		

(Akkugeräte_Akku-/Netzgeräte_Netzgeräte_Akku-/Solargeräte)

auf die sich diese Erklärung bezieht, mit den nachfolgenden EU-Richtlinien übereinstimmen:

to which this declaration relates, is in conformity with the following European Directives :

auquel se réfère cette déclaration est conforme aux directives de conformité aux directives européennes:

2001/95/EG/EC/CE (Allgemeine Produktsicherheitsrichtlinie) (General Product Safety Directive)

(Directive générale de sécurité de produit)

2014/30/EU/UE (EMV Richtlinie) (EMC Directive) (directive CEM)

2011/65/EU/UE (ROHS, Richtlinie über die Beschränkung gefährlicher Stoffe in Elektronikgeräten)

(Directive on the Restriction of Hazardous Substances in electronic equipment)

2012/19/EU/UE (ROHS, directive sur la réduction des substances dangereuses dans des appareils d'électroniques)

(Elektro- und Elektronik-Altgeräte)

(WEEE - Waste of Electrical and Electronic Equipment)

(DEEE - Déchets d'Équipements Électriques et Electroniques)

Die Beurteilung der Gerätes hinsichtlich der „Richtlinie über die allgemeine Produktsicherheit“, basiert auf folgenden Normen:

The products assessment concerning the "General product safety directive" is based on the following standards:

L'appréciation du produits par rapport à sa compatibilité aux "Directive sur la sécurité générale des produits" se base sur les règlements suivants:

EN 60335-1:2012 + AC:2014

EN 60335-2-76:2005 + A1:2006 + A11:2008 + A12:2010 + A2:2015

Die Beurteilung der Produkte im Bezug auf die Elektromagnetische Verträglichkeit (EMV-Richtlinie) basiert auf folgenden Normen:

The products assessment concerning Electromagnetic Compatibility (EMC Directive) is based on the following standards:

L'appréciation du produits par rapport à sa compatibilité électromagnétique (Directive CEM) se base sur les règlements suivants:

EN 55014-1:2006 + A1:2009 + A2:2011

EN 55014-2:2015

Die Beurteilung der Gerätes hinsichtlich der „Richtlinie für Elektro- und Altgeräte“, basiert auf folgenden Normen:

The products assessment concerning the "Waste of Electrical and Electronic Equipment" is based on the following standards:

L'appréciation du produits par rapport à sa compatibilité aux "Directive sur les équipements électriques et électroniques" se base sur les règlements suivants:

EN 50581:2012

horizont group gmbh

Korbach, 13.12.2017

Ort und Datum der Ausstellung:

Place and date of issue:

Lieu et date de l'exposition:

Geschäftsführer, rechtsverbindliche Unterschrift:

Managing Director, legally binding signature:

Gérant, signature obligatoire de droit:

Steffen Müller

